

**ЈАВНО ПРЕДУЗЕЋЕ «ЕЛЕКТРОПРИВРЕДА СРБИЈЕ» БЕОГРАД  
ОГРАНАК ХЕ ЂЕРДАП КЛАДОВО**



**КОНКУРСНА ДОКУМЕНТАЦИЈА  
за јавну набавку радова бр. ЈН/2000/0154/2016**

*Израда и реконструкција водовода  
обликована у 3 партије*

**- Отворен поступак -**

**КОМИСИЈА**  
за спровођење ЈН/2000/0154/2016  
формирана Решењем бр. 01.01.-247027/7-2016

(заведено у ЈП ЕПС број 01.01.-247027/20-2016 од 22.11.2016. године)

Београд, новембар 2016. године

На основу члана 32 и 61. Закона о јавним набавкама („Сл. гласник РС” бр. 124/12, 14/15 и 68/15), у даљем тексту Закон),члана 2. Правилника о обавезним елементима конкурсне документације у поступцима јавних набавки и начину доказивања испуњености услова („Сл. гласник РС” бр. 86/15), Одлуке о покретању поступка јавне набавке број 01.01.-247027/6-2016 од 26.09.2016. године и Решења о образовању комисије за јавну набавку број 01.01.-247027/7-2016 од 26.09.2016. године припремљена је:

**КОНКУРСНА ДОКУМЕНТАЦИЈА**  
**за јавну набавку радова бр. ЈН/2000/0154/2016**

**Садржај конкурсне документације:**

страна

1.	Општи подаци о јавној набавци	
2.	Подаци о предмету набавке	
3.	Техничка спецификација радова, квалитет, количина и опис радова	
4.	Услови за учешће у поступку ЈН и упутство како се доказује испуњеност услова	
5.	Критеријум за доделу уговора	
6.	Упутство понуђачима како да сачине понуду	
7.	Обрасци	
8.	Модел уговора	
9.	Прилог о безбедности и здравље на раду	
10.	Прилози	

Укупан број страна документације: 130

**1. ОПШТИ ПОДАЦИ О ЈАВНОЈ НАБАВЦИ**

Назив и адреса Наручиоца	Јавно предузеће „Електропривреда Србије“ Београд, Улица царице Милице бр.2, 11 000 Београд, Огранак ХЕ Ђердап Кладово, ул. Трг краља Петра број 1, 19 320 Кладово
Интернет страница Наручиоца	<a href="http://www.eps.rs">www.eps.rs</a>
Врста поступка	Отворени поступак
Предмет јавне набавке	Набавка радова: <b>Израда и реконструкција водовода</b>
Опис сваке партије	Јавна набавка је обликована по партијама, и то: Партија 1. Реконструкција цевовода за напајање питком водом Караташа Партија 2. Реконструкција водовода од Душановца до ПС Кусјак у ХЕ «Ђердап 2» Партија 3. Санација водовода од резервоара Завој до растеретне коморе
Циљ поступка	Закључење Уговора о јавној набавци
Контакт	Катарина Гајић Росић katarina.gajic@eps.rs

## **2. ПОДАЦИ О ПРЕДМЕТУ ЈАВНЕ НАБАВКЕ**

### **2.1 Опис предмета јавне набавке, назив и ознака из општег речника набавке**

Опис предмета јавне набавке: Израда и реконструкција водовода;

Назив и ознака из општег речника набавке: Радови на обнови водоводне мреже – 45232151 и Радови на инсталацији водоводних цеви – 45332200.

Детаљани подаци о предмету набавке наведени су у техничкој спецификацији (поглавље 3. Конкурсне документације).

### 3. ТЕХНИЧКА СПЕЦИФИКАЦИЈА

#### Партија 1. Реконструкција цевовода за напајање питком водом Караташа

Р.бр.	О П И С	Јед. мере	Кол.
<b>I.</b>	<b>Грађевински део</b>		
1.	Обележавање места израде нове редуцир шахте и канала за дренажу. Обрачун по ком.	ком.	1,00
2.	Широки машински ископ земље III категорије за редуцир шахту, са ручном дорадом и праћењем око постојеће цеви, утовар материјала и одвожење на локалну депонију удаљену 10 km (оставити са стране део пробране земље за насипање око редуцир шахте). Обрачун по m <sup>3</sup> ископаног материјала.	m <sup>3</sup>	29,30
3.	Машински ископ земље III категорије за дренажни канал димензија 80x180cm у дужини од 35m, након постављања цеви извршити затрпавање истог, а вишак материјала утоварити и извести на локалну депонију удаљену 10 km. Обрачун по m <sup>1</sup> ископаног канала.	m	35,00
4.	Набавка и уградња пвц цеви Ø110 и потребних комада за повезивање нове редуцир шахте са одводном канализационом шахтом. Обрачун по m <sup>1</sup> .	m	35,00
5.	Набавка и уградња песка за нивелисање (2% пад цеви) и заштиту цеви d-песка=30cm.	m <sup>3</sup>	8.40

	Обрачун по m <sup>3</sup> .		
6.	Набавка и уградња природног шљунка за тампон подне плоче дебљине 10cm. Обрачун по m <sup>2</sup> .	m <sup>2</sup>	8,10
7.	Шаловање и бетонирање редуцир шахте. Унутрашње димензије шахте су 1.50 × 4.20m висине 1.40m. Доњу плочу (са таложником за дренарање димензија 30×30cm дубине 20cm), зидове и горњу плочу бетонирати готовим бетоном МБ30 са ВДП-ом, у двостраној оплати Db=15cm,(арматура се посебно наплаћује) Обрачун по m <sup>3</sup> уграђеног бетона.	m <sup>3</sup>	4,90
8.	Набавка,израда и монтажа арматуре за доњу плочу,зидове и горњу плочу редуцир шахте. Армирање се врши мрежастом арматуром Q-335 (са прописаним преклопом) у једној зони (средици) и ребрастом арматуром RØ12 за анкере зидава, стубове,ојачање горње плоче код отвора и за анкер блокове. Обрачун по kg уграђене арматуре.		
8.1	мрежаста арматура Q-335	kg.	225,00
8.2	ребраста арматура RØ12	kg.	88,00
9.	Набавка и монтажа ливено гвоздених пењалица димензија 12×12cm. које се у шахту уграђују приликом бетонирања зидова. Обрачун по ком.	kom.	5,00
10.	Набавка и уградња ливено–гвозденог поклопца са рамом. Поклопац је димензија 800×800cm.(A 015).Рам поклопаца уградити приликом бетонирања горње плоче. Обрачун по ком.	kom.	1,00
11.	Пажљиво штемовање бетона приближне дебљине 20cm. око постојећих цеви и за нову одводну дренажну цев. Обрачун по ком.	kom.	3,00
12.	Шаловање,армирање и бетонирање МБ25 анкер блокова димензија 50×50×60cm (арматура се посебно наплаћује). Обрачун по ком.	kom.	5,00

13.	Обрада отвора око новоуграђених цеви NO125 (обавијање цеви кондор траком која се лепи на цев),обострано шаловање и пуњење МБ 25 са ВДП-ом. Обрачун по ком. обрађеног отвора.	ком.	2,00
14.	Набавка и насипање хумуса изнад каналала и простора око редуцир шахте у дебљини од 20см. Обрачун по м3 уграђеног материјала.	м <sup>3</sup>	7.10
15.	Рад на непредвиђеним позицијама - ручни ископ око енергетских каблова,водоводних инсталација,као и по потреби испумпавање воде из ископа у случају лоших временских услова ,санација оштећених подземних инсталација и др. Обрачун по h.	h	16,00
<b>II.</b>	<b>Машински део</b>		
1.	Набавка, испорука и монтажа опреме у шахт редуцир станице у спортском кампу Караташ		
1.1	- Универзална спојница LP5 U-тип-(универзални фланш адаптер за цеви од било ког материјала) са прирубницама за PN16 DN150mm, за спољашњи пречник цеви опсега мин-мак 158mm – 182mm. Спојница треба да спаја азбестну цев спољашњег пречника 163mm са инсталацијом редуцир станице. Позиција 2 на цртежу 2	КОМ.	1
1.2	- FFR – редукциони комад NO150mm/NO125mm NP16, Позиција 3 на цртежу 2 Спаја универзалну спојницу са Т комадом за by-pass вод.	КОМ.	1
1.3	- Т комад NO125/NO125mm NP16, позиција 4 на цртежу 2 Спаја by-pass вод са водом према редуцир вентилу.	КОМ.	2
1.4	- Засун NO125mm NP16 са гуменим клином. Све карактеристике према стандарду DIN EN 558-1, Позиција 5 на цртежу 2.	КОМ.	3
1.5	- FF комад NO125mm NP16 дужине 300mm, позиција 6 на цртежу 2. Монтира се између засуна и редуцир вентила.	КОМ.	1
1.6	- Редуцир вентил NO125mm NP16 бага, позиција 7 на цртежу 2. Притисак на улазу у вентил је 7бага, а на излазу из вентила је 4бага.Вентил треба да има:	КОМ.	1

	- могућност (по потреби) подешавања притиска; У експлоатацији на вентилу ће се мењати (по потреби) и улазни притисак и излазни притисак. - монтиране манометре (са глицерином).		
1.7	- FF комад NO125mm NP16 дужине 430mm, позиција 8 на цртежу 2. Монтира се између редуцир вентила и монтажано-демонтажног комада.	КОМ.	1
1.8	- Монтажно демонтажни комад NO125mm NP16, позиција 9 на цртежу 2. Дужина комада, при монтажи је од 220mm до 280mm.	КОМ.	1
1.9	- Т комад NO125/NO80mm NP16, поз.12 на цртежу 2. Монтира се између FF комада и Т комада NO125/NO125mm. На овом комаду се монтира вентил сигурности.	КОМ.	1
1.10	- Вентил сигурности NO80mm NP16, позиција 13 на цртежу 2, подешен да отвори и растерети цевовод на притисак од 4.5bara. Други део вентила повезати са шахтом за дренажу, у коме ће се растеретити вишак воде за случај да притисак пређе подешену вредност. Уз вентил узети у обзир и цев за дренажу и вијчану и заптивну гарнитуру.	КОМ.	1
1.11	- FF комад NO125mm NP16 дужине 600mm, позиција 10 на цртежу 2. Монтира се између редуцир вентила и монтажано-демонтажног комада	КОМ.	1
1.12	- Инсталација за заобилазни вод, позиција 11 на цртежа 2. Инсталација треба да је састављена од следећих елемената: - цеви NO125mm (унутрашњи пречник) бешавне за NP16, дебљине не мања од 4mm, материјал Č.1212. - лукови 90° NO125mm (унутрашњи пречник), техничких карактеристика као и цеви. - прирубнице NO125mm NP16 за спајање са цевима са вијчаном и заптивном гарнитуром.	КОМПЛЕТ	1
1.13	- вијчана и заптивна гарнитура за спајање свих елемената инсталације редуцир станице.	КОМПЛЕТ	1
2.	Набавка, испорука и монтажа опреме у шахту на коти 108m		
2.1	- демонтажа постојећег плоснатог засуна NO200mm (позиција 1 на цртежу бр.3) и на његовом месту монтажа ручног плоснатог засуна NO200 NP16 SRPS M.C5.620 Плоснати ручни засун NO200mm NP16 (са гуменим клином) је по стандарду DIN EN 558-1. Овде узети у обзир и евентуалне додатне	КОМПЛЕТ	1



	радове (резање оштећених вијака, демонтажа Т комада, прилагођавање Т комада уградњи засуна) на монтажи засуна.		
2.2	- Т комад NO200/NO125mm NP16, позиција 2 на цртежу 3. Прилагодити подеони пречник на Т комаду тако да се може монтирати у постојећој инсталацији (између засуна NO200mm, засуна NO125mm и прирубнице потисне цеви NO200mm.	ком.	1
2.3	- демонтажа постојећег пљоснатог засуна NO125mm (позиција 3 на цртежу бр.3) и на његовом месту монтажа ручног пљоснатог засуна NO125 NP16 SRPS M.C5.620, аутоматски са куглом Пљоснати ручни засун NO125mm NP16 (са гуменим клином) је по стандарду DIN EN 558-1. Овде узети у обзир и евентуалне додатне радове (резање оштећених вијака, прилагођавање постојећем месту монтаже, ...).	комплет	1
2.4	- демонтажа постојећег вентила за оваздушење NO80mm (позиција 4 на цртежу бр.3) и на његовом месту монтажа новог ваздушног вентила NO80 NP16, аутоматски са куглом	комплет	
2.5	- вијчана и заптивна гарнитура за спајање свих елемената у шахту	комплет	1
2.6	- по потреби, радови на шахту у циљу прилагођавања величине шахта новој опреми. Замена поклопца шахта.	комплет	1
3.	Набавка, испорука и монтажа вентила за оваздушење (позиција 1 на цртежу 0) у два шахта на траси доводног цевовода NO200mm		
3.1	- припрема шахти за демонтажу старих и монтажу нових вентила за оваздушење	комплет	2
3.2	- вентил NO100mm NP16 за оваздушење са прирубницама за 16bara. Прирубница на вентилу да је са подешљивим отворима за монтажу на прикључак цевовода NO200mm Тачан пречник вентила се због препуњености шахти водом, не може одредити али није већи од 100mm. У техничким условима је дат цртеж типа постојећих вентила.	ком.	2
3.3	- прирубнице, вијчана и заптивна гарнитура за спајање ваздушних вентила са цевоводом NO200mm.	комплет	2
4.	Испирање, испитивање и дезинфекција инсталације нове редуцир станице пре довођења у експлоатационо стање	комплет	1
5.	Непредвиђени трошкови:	комплет	1

	<ul style="list-style-type: none"> <li>- набавке и монтаже делова (прирубнице, фазонски комади, прикључци ..) за редуцир станицу, шахт на коти 108m, шахт са вентилима за оваздушење.</li> <li>- по потреби, набавка и монтажа делова за привремену инсталацију</li> </ul> <p>Вредност ове позиције треба да буде 10% вредности Понуде.</p>		
6.	<p>Израда техничке документације:</p> <ul style="list-style-type: none"> <li>- Цртежи за шахт редуцир станице,</li> <li>- Цртеж за шахт на коти 108m,</li> <li>- Техничке карактеристике опреме која се монтира.</li> </ul>	комплет	1

Датум:

М. П.

Понуђач

## ТЕХНИЧКИ И ОПШТИ УСЛОВИ ЗА ЈАВНУ НАБАВКУ РЕКОНСТРУКЦИЈА ЗА НАПАЈАЊЕ ПИТКОМ ВОДОМ КАРАТАША

### РАДОВИ НА МОНТАЖИ ОПРЕМЕ

Како насеља Давидовац и Сип, у летњем периоду остају без воде, постоји могућност да се допунски резервоар ових насеља на коти 108.00m, преко доводног цевовода NO200mm и редуцир станице пуни водом из основног резервоара система „Косовица“ на коти 108m, (цртеж 0). Да би се наведени резервоар могао пунити водом из основног резервоара главног објекта потребно је урадити следеће:

- Повећати притисак у доводном цевоводу NO200mm (за спортски камп и магацин), преко редуцир вентила у редуцир станици главног објекта, до 4bara (може и већи, до 7bara), тако да се допунски резервоар пуни преко основног резервоара главног објекта ХЕ Ђердап 1.
- Како ће, у том случају, доводни цевовод потрошача (спортски камп „Караташ“ и магацин ХЕ Ђердап 1) бити под сталним притиском од 4bara (могуће и већи, али не већи од 7bara), потребно је заштитити наведене потрошаче.
- За заштиту потрошача потребно је формирати и урадити редуцир станицу испред шахта из кога се са цевовода NO125mm, на терену спортског кампа, одваја напајање магацина ХЕ Ђердап 1.
- Заменити ваздушне вентиле (2. комада) на траси цевовода NO200mm.
- Монтирати ручни пљоснати засун NO200mm у шахту 108m.

Извођач радова треба да изврши следеће радове:

- Набави, испоручи и монтира опрему нове редуцир станице, кота 73.19m. Нова редуцир станица треба да се формира и монтира испред шахта са засуном NO125mm за напајање магацина „Караташ“ кота је 73.19m, код базена у спортском кампу „Караташ“.
- У шахт 108m:
  - демонтirati стари засун NO200mm,
  - демонтirati стари засун NO125mm,
  - демонтirati стари (постојећи) вентил за оваздушење NO80mm,
  - прилагодити шахт и опрему у шахту за монтажу нових засуна и ваздушног вентила.
  - све потребне преправке у шахту, како би се демонтирала стара и монтирала нова опрема одредиће и извршиће Извођач. Дозвољава се и сечење искородираних вијака и замена целог Т комада, на цевоводу NO200mm и прилагођавање места монтаже засуна NO125mm и вентила за оваздушење NO80mm.
- Два шахта вентила за оваздушење – на линији доводног цевовода NO200mm, од редуцир-станице главног објекта ХЕ Ђердап 1 до шахта 108m.

У наведеним шахтовима Извођач треба да уради следеће:

- Испразни воду из шахта и очисти шахт (од механичког наноса, лишће, грање, земља) како би могао да дође до споја вентила са цевооводом.
- Изврши демонтажу постојећег вентила за оваздушење, а исти вентил заменити адекватним новим вентилом. Извршити адекватно прилагођавање (прилагодне спојнице, редуccionи комад) месту уградње нових вентила.

На локацији спортског кампа „Караташ“, вишље спортског базена, у шахт, у коме се са азбестне цеви (Ds=163-164mm) одваја напајање магацина, цртеж бр.1, Извођач треба да настави шахт редуцир станице. У постојећој инсталацији, на азбестну цев је монтирана универзална спојницу LP6 (универзални фланш адаптер) NO150mm NP16 која спаја FFR редуccionи комад са Т комадом на коме је монтиран засун

NO125mm. За повезивање инсталације редуцир станице на постојећи цевовод Извођач треба да набави нову универзалну спојницу за спајање инсталације редуцир станице са доводним цевоводом. Ово је за случај да је цев азбестна.

Како Наручилац не поседује документацију за цевовод NO125mm и не зна да ли су цеви целом дужином азбестне, постоји могућност да се приликом ископа утврди да је цев NO125mm, на коју се монтира редуцир станица, челична. У овом случају Извођач ће, уместо универзалне спојнице, на челичну цев заварити прирубницу, а спој инсталације редуцир станице и челичне цеви NO125mm постојеће цеви линије цевовода, извешће вијчаном везом.

Грађевински радови на ископу за шахт редуцир станице врше се на локацији спортског кампа „Караташ“, вишље спортског базена (од постојећег шахта према шахту 108m, супротно од смера струјања воде према потрошачима). Када Извођач ископа земљиште до доводне цеви, у дужини од око 4500mm, Наручилац ће, заједно са Извођачем, извршити монтажу привремене инсталације која ће повезати горњи крај доводне цеви са Т комадом NO125 NP16 у шахту.

Привремена инсталација ће омогућити несметано снабдевање потрошача док трају грађевински радови на изради шахта и машински радови на монтажи опреме редуцир станице.

Наручилац нема тачне податке о доводној цеви на коју треба да се повеже инсталацију редуцир станице, тако да тачна дужина на којој је ова доводна цев азбестна, није позната.

Предлог Наручиоца је универзална спојница (каква већ постоји монтирана) и која се током четворогодишње експлоатације добро показала.

Наведени шахт 108m и два шахта се налазе на траси цевовода и:

- ван су активних саобраћајница,
- ван су снабдевања електричном енергијом,
- до наведених шахтова се може стићи теренским транспортним средством, а
- за прањење шахти, демонтажу вијака и вентила и монтажу вентила не може се користити алат на електропогон.

Извођач радова треба да створи себи услове за извођење радова у наведеним условима.

За све, горе наведене радове Наручилац, ће, у договору са потрошачима и Извођачем, испразнити доводни цевовод NO200mm и спразнити цевовод NO125mm.

### **Испирање, испитивање уграђене опреме редуцир станице пре пуштања у експлоатацију и дезинфекција**

Извођач треба да:

- склопи комплетну опрему редуцир станице пре монтаже на постојећи цевовод NO125mm,
- изврши испирање, испитивање и дезинфекцију инсталације на следећи начин:
  - на једном крају инсталације монтирати слепу прирубницу, а на другом крају прирубницу са навојем и прикључком за ватрогасно цево цистерне (или друге пумпе за притиске до 16bara),
  - напунити цевовод и инсталацију и створити притисак од 16bara (или притисак који може створити цистерна, уколико је мањи од траженог, али не мањи од 12bara). Вода којом се пуни инсталација треба да је хиперхлорисана (са већом концентрацијом хлора).

- Проверити све спојеве и притисак на манометру на редуцир вентилу.
- По завршетку испразнити инсталацију и цевовод.
- Створити услов да се комплетна инсталација редуцир станице монтира на постојећи цевовод без демонтаже саставних елемената како би се време монтаже опреме скратило, а тиме би потрошачи што краћи временски периоду били без воде.

Све радове на испитивању новомонтиране опреме у: редуцир станице, у шахту 108m и у шахтима за ваздушне вентиле, Извођач врши у договору са Наручиоцем. Пре почетка радова на монтажи опреме потребан је детаљан програм радова. Извођач треба да обавести Наручиоца о свакој фази рада како би Наручиоц благовремено обавестио потрошаче о снабдевању водом.

#### ТЕХНИЧКИ УСЛОВИ ОПРЕМЕ

Опрема редуцир станице

Комплетна опрема редуцир станице да је:

- за максимални притисак од 16bара,
- за воду за пиће дезинфиковану хлором.

Запорна арматура – Засуни

Засуни треба да су следећих карактеристика:

Прирубнички засун NP16bара уградне димензије F4 (DIN3202)/ стандардна серија 14(DIN EN 558-1) (пљоснати засун), димензије прирубница и обрада према EN 1092-2 PN16 и SRPS M.B6.182, (DIN28605/DIN2501).

Тело и поклопац од нодуларног лива GJS-400 (GGG-40) у складу са EN 1563 (GGG-400-DIN1693), споља и унутра епоксидна заштита у складу са DIN 30677-T2 и DIN3476, испитано према захтевима RAL квалитету марке 662, дебљина пластификације већа или једнака 250µm. Заптивни клин од нодуларног лива EN-GJS-400-18 у складу са EN 1563(GGG 400-DIN1693) изнутра заштићен од корозије, споља потпуно гумиран вулканизираним еластомером погодан за питку воду, са отвором за дренарање. Фиксно вретено од нерђајућег челика мин. квалитета 1.4021 тј. X20Cr13 по стандарду EN 10088 са ваљаним навојем и полираном површином за налегање О-прстена, до NO200mm кугличним лежајем, вођење заштићено од продора воде и нечистоћа манжетом. Запорно тело (заптивни клин) мора имати вођицу од отпорне пластике са добрим клизним својствима, отпорна на хабање тако да је и касније, током експлоатације, могуће отварање и затварање вентила са мин. обртним моментом.

Редуцир вентил

- Димензије прирубница вентила треба да су према стандарду SRPS M.B6.182 за PN16bара.
- Да је са формираном мембраном са заптивним прстеном.
- Да је са контролним улошком филтера за регулацију кавитације без регулације.
- Сви функционални делови да су од нерђајућег челика 1.4404,
- Све цеви које су монтиране на вентилу треба да су од нерђајућег челика 1.4571. Ове цеви повезују: улаз и излаз вентила преко филтера, улаз и излаз вентила са манометрима. Манометри треба да су Ø100, од 0 до 16bара, са глицирином, класе тачности 1,0.
- Сви гумени делови: заптивке, мембрана да су од висококвалитетне гуме EPDM.
- Тело филтера да је од нерђајућег челика 1.4404,

- Тело пилот вентила да је од од нерђајућег челика 1.4404,
- Статички улазни притисак је 7bara,
- Доњи подешени притисак 4bara. Наручилац захтева да су притисци подешавања за испоруку и уградњу адекватни притисцима у Спецификацији.
- Максимални (потребан) проток кроз вентил треба да је 20l/sek. На овом називном отвору (NO125mm) може се постићи тражени проток без кавитације. Минимални проток је 0l/sek.
- Вентил да је испитан у складу са стандардом EN 12266 (DIN 3230 део 4).
- Редуцир вентил NO125mm, NP16 је за праћење протока, до 20l/sek. Без кавитације или са врло малим степеном кавитације.

Напомена: Редуцир вентил треба да је произвођача VAG зато што Наручилац већ има два уграђена редуцир вентила овог произвођача па је неопходна унификација уграђених редуцир вентила.

Монтажно-демонтажни део NO125mm, NP16

Извођач може да монтира монтажно-демонтажни део NO125mm, NP16 између засуна и фазонског комада редуцир вентила комада како би уклопио дужину by-pass вода.

- Тип BVK,
- Да омогући лаку и једноставну уградњу арматуре,
- Да је од угљеничног челика са урађеном АКЗ-ом, са унутрашње стране на бази епоксидних смола, а са спољашње стране систем отпоран на влагу и воду, систем заштите од корозије.

Монтажни комади

Т-рачва, FF-комад, треба да су следећих карактеристика:

- да су димензија према стандардима наведеним у Спецификацији у позицији за наведени комад.
- да је сваки са прирубницама по стандарду SRPS M.B6.182 за притисак PN16bara.
- да су испитани на притисак 16bara.

Прирубнице

Све прирубнице:

- Да су по стандарду спојницама за HDPE цеви (туљцима) за спајање са инсталацијом,
- на Т, FFR, комадима, запорној арматури,
- све остале прирубнице у редуцир станици,
- на споју постојеће челичне цеви NO200mm и HDPE цеви NO225mm

да су:

- од материјала од кога су и цеви за заобилазни (by-pass) вод,
- димензије свих прирубница да су према стандарду SRPS M.B6.182 за PN16bara.

Цеви и лукови

Цеви за заобилазни (by-pass) вод као и цеви за Т комаде by-pass вода да су бешавне, унутрашњег пречника 125mm, дебљине не мање од 5mm и од материјала Ѓ.1212. За заваривање свих спојева елемената (Т комади, прирубнице, цеви, лукови, ...) потребни су атестирани заваривачи.

Лукови који се користе код by-pass вода треба да су истих техничких карактеристика (унутрашњи пречник, дебљина, материјал) као и цеви.

Све прирубнице, цеви и цевни лукови треба да су са добро урађеном антикорозионом заштитом, системом отпоран на воду, али за питку воду, као и запорна арматура.

Вијчана арматура и заптивна гарнитура

- Сва вијчана арматура у редуцир станици да је од материјала ČV8.8 са одговарајућом антикорозионом заштитом (GAL Zn) адекватног пречника и дужине за притиске PN16.
- Сва заптивна гарнитура на свим спојевима (монтажних комада и запорне арматуре, запорне арматуре и цеви и монтажних комада и цеви) да су од материјала плоча безабестна (клингерит) адекватне дељине (2mm).

При заваривању и састављању T, FF и FFR комада, наведених комада са прирубницама, цеви, цеви и лукова и цеви и прирубница Извођач треба да испоштује технологију заваривања за челичне цеви и технологију испитивања свих заварених спојева цеви.

Пре заваривања Извођач опреме и радова је дужан да достави верификовану Технологију заваривања сагласно стандарду SRPS EN ISO1512 и квалификује технологију према SRPS EN ISO1513, а у складу са наведеним Условима за заваривачке радове,

Обим контроле, методама без разарања, на свим завареним спојевима треба да буде за ниво квалитета Ц (С), а у свему према Захтевима за врсту и обим контроле без разарања који је у Прилогу, а који је за Наручиоца урадио овлашћени институт ИМС.

Вентил сигурности са тегом (може адекватан и са опругом)

Вентил NO80mm NP16 сигурности са тегом се употребљава за тренутно растерећење инсталације од високог притиска.

Вентил сигурности треба да испуни следеће техничке услове:

- да је за температуре воде до 120°C,
- да је испитан на притисак од 16bar max, а подешен да отвара на притисак 5bara,
- испоручени вентил за уградњу да је избаждарен са атестом акредитоване лабораторије.
  - кућиште вентила да је једноделно, израђено од квалитетног сивог лива, са уграђеном дужином према стандарду **EN 558-1, Red 1**.
- Улазни отвор је са доње стране и његова величина је DN80mm.
- Прирубнице вентила да су димензија према стандарду SRPS M.B6.182.

Извести дренажу за вентил, у случају да исти проради. Дренажу овог вентила урадити или у постојећем шахту редуцир станице, с тим што шахт мора имати већи отвор за дренажу воде спојен са дренажним шахтом или HDPE цевоводом опет спојен са дренажним шахтом. Начин дренаже, у Спецификацији, урачунати у позицији набавке, испоруке и уградње вентила сигурности.

За сву опрема редуцир станице, Извођач треба да обезбеди добро урађену АКЗ-у. За унутрашње површине свих делова инсталације поред система отпоран на корозију важи и систем АКЗ за воду за пиће.

Дезинфекција, испирање и испитивањ инсталације редуцир станице

По завршетку радова на монтажи опреме редуцир станице потребно је извршити следеће:

- Дезинфекција новомонтиране инсталације; Извођач ће дезинфекцију инсталације редуцир станице извести уз надзор Центра за заштиту радне и животне средине Наручиоца.
  - Испирање новомонтиране инсталације,
  - Испитивање новомонтиране инсталације
- Када се монтирају тј. међусобно вијчаном везом, повежу сви елементи редуцир станице, извршити испитивање ове инсталације тако што се на једном крају (доњем) монтира прирубница са манометром, а на другом крају монтира се прирубница са прикључком за монтажу инсталације за испитивање опреме редуцир станице.

Инсталација се испитује противпожарном цистерном и на притисак (не мањи од 11bara) који може да створи пумпа цистерне. У инсталацију се, преко цистерне, убацује хлорисана вода.

Након завршеног испирања, испитивања и дезинфекције врши се узорковање воде. Вода ће бити исправна за пиће након добијених исправних резултата испитивања.

#### Шахт на коти 108m

Сва опрема која се уграђује у шахт на коти 108m треба да је за максимални притисак од 16bara.

#### Вентил за оваздушење са једном куглом

- Пречник вентила је DN80mm. Пречник вентила је дат без снимања мера на терену тако да постоји могућност да пречник овог ваздушног вентила буде и мањи од DN80mm.
- Испитни притисак је NP16bar. Вентил је током експлоатације константно изложен притиску од 7bar.
- Прирубница вентила, за спајање на цевовод, да је за притисак од 16bar,
- Број вијака је 4ком.,
- вентил је у сталном контакту са питком водом, а изложен спољашњим временским условима (снег, киша, сунце, ветар, ...) са ниским температурама (-20°C) и високим температурама (+50°C). Антикорозиона заштита вентила треба да је прилагођена наведеним временским условима и води за пиће.
- Материјал вентила да је нодуларни лив GJS-400 (GGG40).
- Вентил треба да омогући велики број отварања и затварања захваљујући меком седишту и кугли.

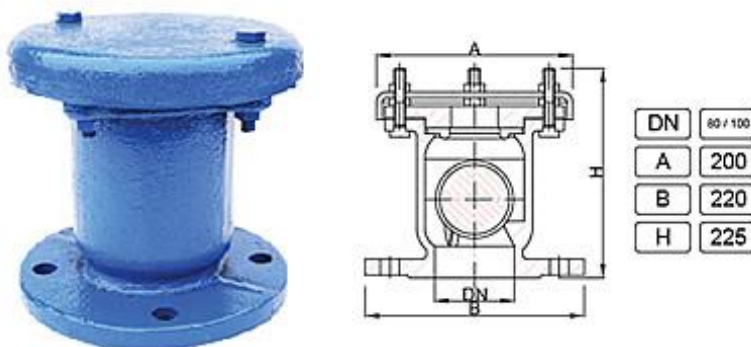

Гарантни период за све ваздушне вентиле и запорну арматуру спецификације



треба да је 2 (две) године.

Карактеристике запорне арматуре су напред наведене у тексту.

Извођач треба да прво демонтира постојећу опрему (пљоснати засун NO200mm, пљоснати засун NO125, ваздушни вентил NO80), а затим на његово место монтира засун NO200mm.

Извођачу се дозвољава и замена Т комада NO200/NO125mm, као и монтажа додатних прилагодних спојница уколико је то неопходно за замену и уклапање новог засуна у инсталацију шахта.

Извођач треба да набави вијчану арматуру и заптивну гарнитуру за све нове спојеве овог шахта.

Ваздушни вентили у два шахта на траси доводног цевовода NO200

Техничке карактеристике ваздушних вентила:

- Ваздушни вентили су у сталном контакту са водом која се дезинфикује хлором.
- Максимални радни притисак 16bara.
- Сваки вентил да је са једном куглом.

На фотографији је дат један од два ваздушна вентила у шахту на линији цевовода NO200mm. Ови вентили су предмет замене.

На фотографији се види непрекидно процуривање вентила, током експлоатације цевовода NO200mm. Извођач треба да замени наведени вентил.



На цртежу је тип вентила за оваздушење цевовода NO200mm током пуњења.

- Нови вентили да су исти или адекватни постојећим вентилима због места уградње у сваком шахту као и због тешко приступачне и доступне локације сваког шахта.

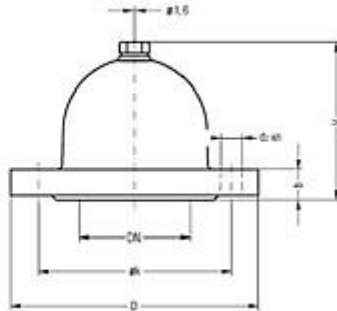

Наручилац не располаже техничким карактеристикама постојећих вентила за оваздушење, а такође не располаже ни димезијама постојећих вентила.

- У спецификацији су тражени вентили пречника NO100mm. Предпоставка је, да пречник ових вентила са куглом није већи од 100mm.
- Да су са квалитетно урађеном АКЗ-ом и систем за питку воду.

Све услове (алат за демонтажу и монтажу, чишћење постојећих шахти, ...) замене ваздушних вентила обезбеђује Извођач.

Извођач треба да постави и нове поклопце на постојећим шахтима ваздушних вентила зато што су оба шахта без поклопца. Поклопац сваког шахта да је за постојећи отвор шахта.

Наручилац доставља следећу техничку документацију:

- Цртез бр.0\_НАПАЈАЊЕ ВОДОМ НАСЕЉА СИП-ДАВИДОВАЦ ИЗ ЦС КОСОВИЦА-траса цевовода
- Цртез бр.2\_Распоред опреме у редуцир станици у спортском кампу Караташ
- Цртез бр.3\_Опрема у шахту на коти 108m.

## ОПШТИ УСЛОВИ

Обавезе Извођача су следеће:

- Да обавести Наручиоца о тачном термину почетка радова бар десет дана раније због обавезе Наручиоца према потрошачима.
- Док трају радови на монтажи опреме редуцир станице потрошачи не смеју остати без снабдевања водом. Без снабдевања водом потрошачи ће бити само у фази:
  - Повезивања инсталације редуцир станице са постојећим долазним и одлазним цевоводом,
  - испитивања спојева и дезинфекције инсталације.

Наведене радове Извођач је у обавези да изврши у што краћем временском периоду који не може бити дужи од 24h. Наведене радове Извођач, у договору са Наручиоцем, ће извршити у периоду када је мања потреба за водом од стране потрошача.

- Да достави атесте, сертификате и гарантни лист за сву опрему коју уграђује онда када достави и опрему.
- Да, по завршетку радова, достави цртеже шахти у којима је замењена опрема и извршени радови.
- Да пре давања понуде обиђе локацију уградње опреме из спецификације заједно са Наручиоцем и о томе потпише Потврду чиме доказује да је извршио обилазак локације.
- Монтажу нове опреме, која захтева прекид воде потрошачима, треба да најави унапред и да исту изврши у што краћем временском периоду због потрошача.
- Обезбеди адекватан алат и возило за демонтажу постојеће и монтажу нове опреме у шахту 108m и шахтима ваздушних вентила.
- Да угради опрему која задовољава напред тражене техничке карактеристике.

Гаранција за уграђену опрему (засуни, редуцир вентил, спојни комади, вентил сигурности) треба да је пет (5) година.

Гаранција за изведене радове треба да је две (2.) године од дана потписивања Записника о завршетку свих радова и стављања у експлоатационо стање.





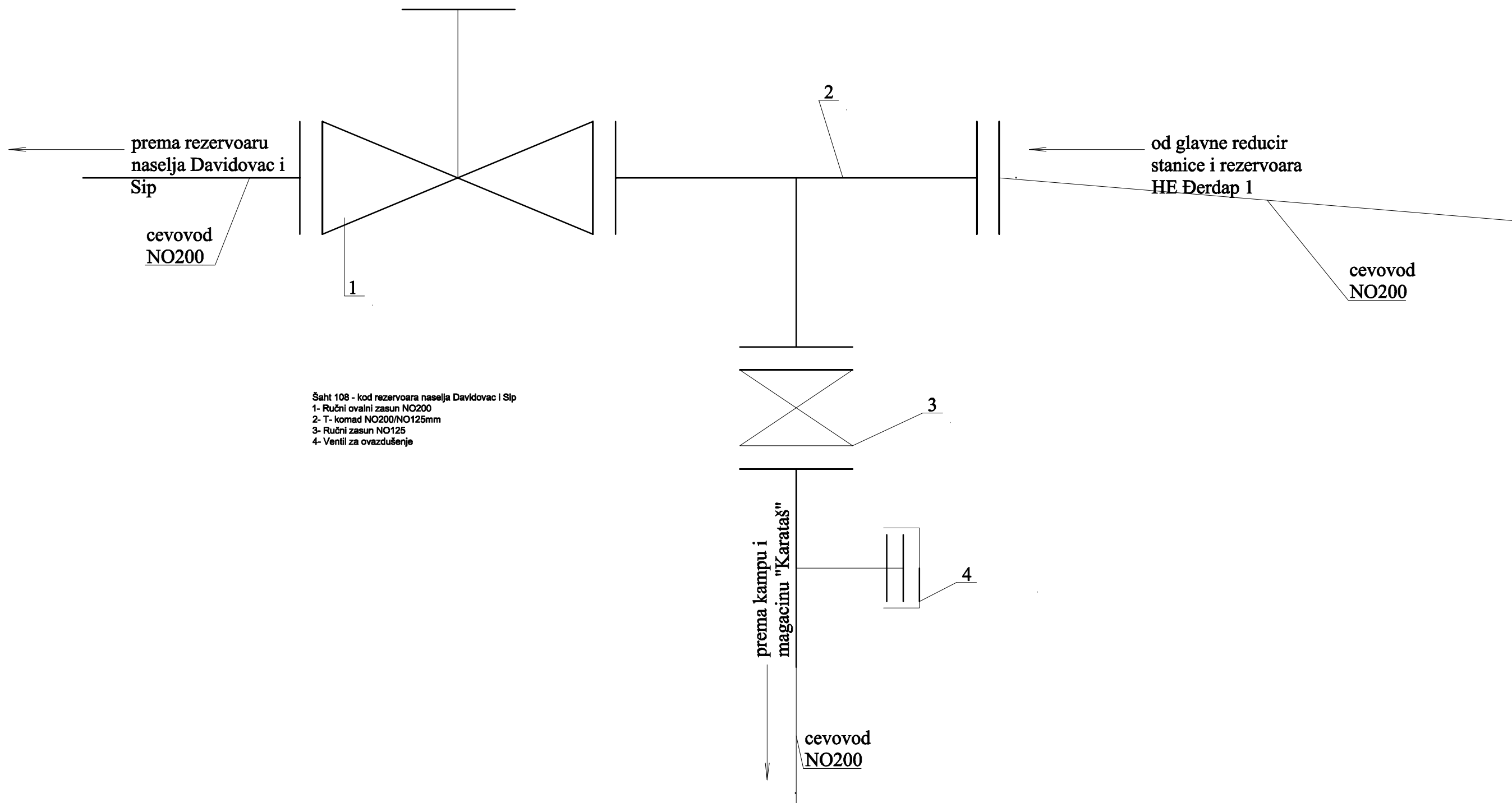

Crtež br.3 - Šaht na koti 108m - veza sistema za snabdevanje HE Đerdap 1 pitkom vodom sa dopunskim rezervoarom naselja Sip i Davidovac i kampu i magacinom

POZ.	NAZIV	KOM.	MATERIJAL	DIMENZIJE	BROJCRTEZA	STANDARD
IZMENE	POT.		KONSTRUISAO	15.01.2016.g	D.Marković	HEDJERDAP KLADOVO
			CRTAO	15.01.2016.g	D.Marković	
			U.SAJUS OVERAVA	15.01.2016.g	D.Marković	
	DAT.		MERILO	NAZIVDELA		TS
				Oprema u šahtu na koti 108m		BR.CRT.
				NAZ.UREDJ.		<b>Crtež br.3</b>
				Cevovod NO125 i NO200 za napajanje kampa i magacina HE Đerdap 1		N.BR.UR.

**Партија 2.Реконструкцију водовода од Душановца до пумпне станице Кусјак**

Р.бр.	О П И С	Јед.м ере	Кол.
1	Пре почетка извођења радова обновити полигону мрежу, извршити геодетско снимање и обележавање трасе постојећег цевовода (скретање трасе, објекти дуж трасе, евентуална укрштања са постојећим инсталацијама итд). Податке доставља инвеститор. Обрачун по метру дужном.	m'	2.000,00
	<b>УКУПНО ПРИПРЕМНИ РАДОВИ</b>		
<b>I</b>	<b>ЗЕМЉАНИ РАДОВИ</b>		
1	Скидање хумуса са травом на делу трасе будућег цевовода (обрадива површина) у појасу ширине попречног пресека рова, просечене дебљине 0.30 м. Скидање хумуса извршити машинским путем и депоновати га на даљину 5,00 м од ивице рова. Материјал ће се уградити у завршни слој код засипања рова тј. вратиће се на првобитно места па се његов транспорт не превиђа. Обрачун по метру квадратном	m <sup>2</sup>	480,00
2	Уклањање ниског растиња на делу трасе будућег гравитационог цевовода у појасу ширине од 3,0 м' са делом хумуса дебљине 0.20 м.Уклањање ниског растиња са делом хумуса извршити машинским путем и депоновати га на даљину 1000 м. Ценом је обухваћен утовар, транспорт, истовар и грубо планирање на месту депоније. Обрачун по метру квадратном очишћене површине са могућношћу несметаног ископа, транспорта материјала и монтажи цевовода.	m <sup>2</sup>	2.000,00
3	Машински ископ рова за постављање водоводних цеви у материјалу III категорије до поројектоване коте (h≈1.80m') гравитационог и повратног цевовода, ширине 100 цм.		

Р.бр.	О П И С	Јед. мере	Кол.
3	Ископ рова вршити према постојећем подужном профилу, техничким прописима и упутству надзора. Приликом ископа земљу одбацити на мин. 1,00 м од ивице рова. Бочне стране морају бити правилно и вертикално одсечене, а дно фино испланирано. Присуство подземне воде се не предвиђа а заштиту рова од падавина извођач је дужан спровести о свом трошку. На деоницама где се подземна вода појави (деонице ближе потоку) ископ се посебно обрачунава по нормама које важе у отежаним условима. Код ископа се даје 5% ручног ископа Обрачун по кубичку ископаног самониклог материјала.		
	Машински ископ	m <sup>3</sup>	2.793,00
	Ручни ископ	m <sup>3</sup>	147,00
4	Набавка, допрема и уградња песка испод, око и изнад цеви у свему према детаљима из пројекта. По извршеном планирању дна рова а пре полагања цеви, поставити подлогу од песка дебљине 10 цм. Након монтаже цеви и испитивања на пробни притисак, цевовод се затрпава слојем песка тако да висина слоја песка изнад темена цеви буде 10цм. Песак несме бити од трошне стене, нити имати крупне комаде камена и грудве земље. Песак мора бити чист, без примеса органских материјала (трулеж, муљ и сл.) Обрачун се плаћа по кубичку уграђеног песка.	m <sup>3</sup>	752,00
5	После завршене монтаже и испитивања гравитационог цевовода и затрпавања песком до потребне коте, извршити затрпавање рова материјалом из ископа у слојевима од 30 цм у ненабијеном стању, са збијањем до његове природне носивости уз истовремено вађење оплате. Први слој извршити ручним затрпавањем. При затрпавању рова првенствено употребити пробране некохерентне неорганске материјале. Посебно водити рачуна да први слој изнад песка буде без крупних комада, који би могло оштетити цеви. Обрачун је по м <sup>3</sup> затрпаног рова без додатка на растреситост.	m <sup>3</sup>	2.526,00
6	Транспорт вишка ископаног материјала, после затрпавања рова, на даљину који одреди надзорни орган.		



Р.б р.	О П И С	Јед. мере	Кол.
6	Јединична цена је формирана за транспортну дужину од 1000 м. Ценом је обухваћен утовар, транспорт, истовар и грубо планирање на месту депоније. Обрачун по кубичку транспортног материјала без узимања у обзир растреситост.	м <sup>3</sup>	882,00
<b>II.</b>	<b>БЕТОНСКИ РАДОВИ</b>		
	Све бетонске и армирано бетонске радове извести у свему према техничким прописима за ову врсту радова и упутству надзорног органа. У цену је урачунато справљање, пренос, оплата, уграђивање бетона са негом после уграђивања. Бетонирање шахте.		
1	Бетонирање шахте. Бетонирање горње плоче, дна и зидова шахте, армираним бетоном МБ30.		
	доња плоча и зидови	м <sup>3</sup>	6,10
	горња плоча	м <sup>3</sup>	1,90
2	Израда анкерних блокова за цеви у кривинама, на месту пролаза испод саобраћајнице, на делу заштитног челичног цевовода, . Бетон неармиран МБ 20. Обрачун по кубичку уграђеног бетона	м <sup>3</sup>	0,80
3	Арматура Набавка, исправљање, чишћење, сечење, савијање и монтажа арматуре према спецификацији и плановима арматуре. Квалитет бчелика по прописима за бетонски челик. Плаћа се по кг уграђене арматуре Бетон неармиран МБ 20. Обрачун по кубичку уграђеног бетона		
	Глатка арматура ГА240/360	kg	10,0
	Ребраста арматура РА 400/500	kg	30,0
	Мрежасата арматура МАГ 500/560, Q 335	kg	211,0

3

Р.б р.	О П И С	Јед. мере	Кол.
<b>III.</b>	<b>ТЕСАРСКИ РАДОВИ</b>		
1	Приликом ископа рова одмах вршити двострано разупирање рова на потребним деоницама здравом грађом због обезбеђења безбедног рада у рову. Јадиничном ценом је обухваћена оплата, њено постављање и демонтажа.		

	Разупирање вршити у свему према важећим прописима за ову врсту посла (око 25%). Обрачун по м <sup>2</sup> разупртог рова.	м <sup>2</sup>	2.100,0 0
<b>УКУПНО ТЕСАРСКИ РАДОВИ</b>			
<b>IV.</b>	<b>МОНТАЖНО - ИНСТАЛАЦИОНИ РАДОВИ</b>		
1	Набавка, транспорт, разношење, спуштање у ров и монтажа ПЕ ХД ПЕ-100-ПН10 бара, ДН160мм и ДН250мм, дужине 12 м'(EN 12201-2/ISO 4427/DIN8074) црна са белим унутрашњим слојем и коекструдираним плавим линијама. Цеви се спајају чеоним заваривањем према упутству произвођача и важећим техничким прописима. Обрачун је заједно са 10% неопходне резерве.		
	Д = 160 мм	м'	2.000, 0
	Д = 250 мм	м'	2.000, 0
2	Набавка, допрема и уграђивање ливено гвоздених фасонских комада од дуктилног лива у свему према шеми чворова и спецификацији материјала. Обрачун по килограму заједно са заптивном гумом, потребним бројем завртњева и испитивањем на пробни притисак.	кг.	350,00
3	Набавка, допрема и уграђивање одговарајућих водоводних арматура у свему према спецификацији материјала. Обрачун по комаду заједно са заптивном гумом, потребним бројем завртњева и испитивањем на пробни притисак. Пљоснати засуни са еластичним лежиштем за водоводну инсталацију до ПН 16 бара.		
	Д = 80	КОМ.	4
	Д = 100	КОМ.	3
	Д = 150	КОМ.	4
	Д = 250	КОМ.	4

Р.б р.	О П И С	Јед. мер е	Кол.
4	Набавка, транспорт и монтажа ливено гвоздених фасонских комада. Монтажу фасонских комада вршити према шеми монтаже чворова, спецификацији и упутству надзорног органа. На местима предвиђеним у шеми фасонске комаде анкерovati бетонским блоковима. Обрачун по комаду заједно са заптивном гумом, потребним бројем завртњева и испитивањем на пробни притисак.		
	ОП Д = 250/100	КОМ.	1

	ОП Д = 250/80	КОМ.	1
	ОП Д = 150/100	КОМ.	1
	ОП Д = 150/80	КОМ.	1
	ОП Д = 80/80	КОМ.	1
	СП Д = 250/100	КОМ.	1
	СП Д = 250/400	КОМ.	2
	СП Д = 150/100	КОМ.	2
	СП Д = 1/400	КОМ.	2
	СП Д = 80/200	КОМ.	2
	СП Д = 80/1000	КОМ.	1
	ЛС Д = 100	КОМ.	2
	ЛС Д = 80	КОМ.	1
5	Набавка, транспорт и уградња туљка са летећом прирубницом на споју са постојећим гравитационим и потисно повратним цевоводом. Обрачун по комаду		
	Д = 160	КОМ.	8
	Д = 250	КОМ.	8
6	Ливено гвоздени поклопац на шахти. Набавка, транспорт и уградња ЛГ поклопца за водоводну шахту носивости 250 кН. Монтажу и уградњу поклопца извести према детаљима у пројекту и упутству надзорног органа. У цену је урачуната уградња поклопца са његовим осигурањем армирано бетонским подножним прстеном.	КОМ.	1

5

Р.б р.	О П И С	Јед. мер е	Кол.
7	Пењалице. Набавка транспорт и уграђивање ливено гвоздених пењалица облика и димензија према стандардима ДИН 1212 у зид водоводне шахте. Плаћа се по комаду уграђених пењалица.	КОМ.	7
8	Превезивање новопројектоване водоводне мреже на постојећу водоводну мрежу. У цену је урачунат сав потребан материјал и радна снага за извршење превезивања. Плаћа се по комаду изведеног споја		
	Д=160	КОМ.	6
	Д=250	КОМ.	6
<b>УКУПНО МОНТАЖНО - ИНСТАЛАЦИОНИ РАДОВИ</b>			
<b>V.</b>	<b>ОСТАЛИ РАДОВИ</b>		
1	Подбушивање саобраћајница. Пролаз водоводне мреже испод саобраћајнице предвиђен је утискивањем заштитне челичне колоне испод пута по правцу и нивелети која прати нивелету цеви из подужног профила.		



**Партија 3. Санација водовода од резервоара Завој до растеретне коморе**

Р.бр.	О П И С	Јед. мере	Кол.
	<b>ВОДОВОДНА МРЕЖА</b>		
A)	<b>Земљани радови</b>		
1.	<p>Површинско засецање асфалтног коловоза у делу регулације пута према брани, машином за сечење бетона. Цена сечења дата је по дужном метру реза.</p> $2 \times 7.00 (95\text{cm}) = 14.00$ $4 \times 1.60 = 6.40$ $2 \times 1.80 = 3.60$ $2 \times 2.50 = 5.00$	m	29,00
2.	<p>Разбијање асфалтног коловоза пикамером ради ископа прикључног рова водоводне мреже. Просечна дебљина асфалтног коловоза је 13 см. Цена ископа дата је по m<sup>2</sup>.</p> $1 \times 7.00 \times 0.95 = 6.65$ $1 \times 1.60 \times 2.50 = 4.00$ $1 \times 1.60 \times 1.80 = 2.88$	m <sup>2</sup>	13,53
3.	<p>Машински ископ земље треће, четврте и пете категорије за израду прикључних ровова водоводне мреже за цеви унутрашњег профила ДН60.4. Ширина ровова за смештај цеви у рову је просечно 77см, просечна дубина 1.26m (узето из подужног профила) Обрачун по m<sup>3</sup>. За ДН 60. <math>0.60 \times 1.160.00 \times 0.77 \times 1.26 = 675,26</math></p>	m <sup>3</sup>	675,26
4.	<p>Ручни ископ земље треће и четврте категорије за израду прикључних ровова водоводне мреже за цеви унутрашњег профила ДН60.4. Ширина ровова је за смештај цеви у рову 77см, просечна дубина 1.26m, Обрачун по m<sup>3</sup>. За ДН60 <math>0.40 \times 1.160.00 \times 0.77 \times 1.26 = 450.17</math></p>	m <sup>3</sup>	450,17
5.	<p>Ручни ископ земље треће и четврте категорије земљишта за израду водоводне шахте и растеретне коморе. Обрачун по m<sup>3</sup>.</p> $1.00 \times 1.60 \times 1.80 = 2.88$ $1.40 = 4.03$ $1.00 \times 1.60 \times 1.20 \times 1.90 = 3.65$ $1.00 \times 1.60 \times 1.30 \times 2.10 = 4.37$	m <sup>3</sup>	12,05
6.	<p>Набавка и насипање песка у рововима ван објекта за постелјицу, од min. 10см испод до min.10см изнад водоводне цеви. Обрачун по m<sup>3</sup> набављеног и уграђеног песка. За ДН60. <math>1 \times 1.160.00 \times 1.00 \times 0.17 = 192.20</math></p>	m <sup>3</sup>	192,20

7.	<p>Затрпавање канала шљунком у слојевима d=20cm и ручним набијањем до горње коте постелице на делу прикључног рова испод бетонских платоа. Обрачун по m<sup>3</sup> уграђеног шљунка. За ДН60. 1 x 7.00 x 0.77 x 0.77 = 4.15</p>	m <sup>3</sup>	4,15
8.	<p>Затрпавање канала земљом из ископа у слојевима d=20cm и ручним набијањем дуж трасе водоводне мреже, а уз регулацију постојећег пута. Обрачун по m<sup>3</sup> насуте земље, За ДН60. 1 x 1.151.00 x 0.77 x 0.98 = 868.54</p>	m <sup>3</sup>	868,54
9.	<p>Одвоз земље и шута из ископа, камионом на даљину до 5km. Обрачун по m<sup>3</sup> одвеженог материјала.</p>	m <sup>3</sup>	200,00
10.	<p>Подбушивање земље испод пропуста пута, управно на пропуст испод пута, специјалним бушилицима са уметањем челичне нерђајуће заштитне цеви пречника ДН100mm кроз коју ће се провући ПЕ водоводна цев приликом постављања цевовода. Крајеве цеви фиксирати анкер блоковима од бетона да иста не би клизила дуж нагиба. Обрачун по m постављене цеви. 2 x 6.00 (ДН100) = 12.00 1 x 4.00 = 4.0</p>	m	16,00
<b>В)</b>	<b>Монтерски радови</b>		
1.	<p>Набавка и монтажа водоводних цеви од полиетилена високе густине ХОПЕ ПЕ-100 за радни притисак од 10 бара, произвођача „Пештан“ – Аранђеловац или „Петрохемија“ Панчево или еквивалентно. Уграђене цеви морају да имају сертификат о квалитету. После монтаже звршити испитивање на пробни притисак према општим условима. Обрачун по m1 набављених и уграђених цеви, са потребним осигурањима. Цоловне мере пречника цеви се односе на унутрашње пречнике цеви, а милиметарске на спољне пречнике. Φ 2,5 φ 75mm m1</p>	m	1200,00
2.	<p>Набавка и монтажа шибер вентила за притисак од 16 бара у шахтама датим на графичком прилогу и у сувој комори резервоара. Обрачун по комаду. φ 2,5 (60.4mm)</p>	ком.	7,00
3.	<p>Набавка и уградња хватача нечистоће Y-тип ПН 16 Бара, профила 65/16 ФАФ са прирубницама (један у сувој комори резервоара и један у водоводној шахти испред рецудира притиска. Обрачун по комаду уграђеног елемента.</p>	ком.	3,00
4.	<p>Набавка и уградња рецудира притиска из серије 5366 проиузвођача ЦАЛЕФФИ димензија ДН65, са нанометрима. Обрачун по комаду уграђеног редуцира.</p>	ком.	2,00

5.	Набавка и уградња славине-лоптасте ПН16 са прирубницама ДН65mm у водоводној шахти датој у пројекту и у сувој комори резервоара. Обрачун по комаду уграђене арматуре. ДН65	ком.	3,00
6.	Набавка и уградња захватних корпи за цеви ДН 6.4mm. Корпе се постављају у резервоару и у растеретној комори. У цену улазе рад, материјал и постављање корпе према комаду. ДН2.5	ком.	3,00
7.	Набавка и уградња угаоног вентила са пловком НП10 ДН 60.4mm који служи за аутоматско регулисање нивоа воде, односно држање нивоа воде на висини у растеретној комори. Обрачун по комаду уграђеног вентила. ДН2.5	ком.	1,00
8.	Набавка и уградња сабирног левка (преливног комада) који је намењен за скупљање вишка воде из резервоара и растеретне коморе и поставља се на цеви намењене преливу и испусту, по једна у свакој комори резервоара, а трећа у растеретној комори. Сабирни левак је за цев ДН 60.4mm. Обрачун по комаду уграђеног елемента. ДН2.5	ком.	3,00
9.	Набавка и уградња повратне клапне ДН2.5 у сувој Комори резервоара, а на цевима за одвод воде из резервоара (за сваку комору понаособ). Обрачун по комаду. ДН2.5	ком.	2,00
10.	Набавка и уградња Т комада ДН2.5 са прирубницама у сувој комори резервоара. Обрачун по комаду. ДН2.5	ком.	4,00
11.	Набавка и уградња Л90 ДН2.5 са прирубницама у сувој комори резервоара и у растеретној комори. Обрачун по комаду. ДН2.5	ком.	15,00
Ц)	<b>Разни радови</b>		
1.	Геодетско обележавање трасе водовода на терену и одржавање тачака док трају радови. Обрачун по m трасе. $2 \times 1\,1690.00 \text{ (95cm)} = 2.320.00$	m	2320,00
2.		ком.	1,00

	<p>Израда водоводне шахте светлог отвора 120 x 140cm, са бетонирањем зидова d=20cm, армираним бетоном МБ20 и АБ плочом дебљине d=15 cm и уградњом пењалица. Под шахте је АБ плоча дебљине 12cm. Обрачун по комаду комплет уграђене шахте.</p> <p>Шахта спољних димензија 1.60m x 1.80m x 1.52m висине.</p> <p>У цену иде и коришћење оплате за израду шахте.</p> <p>(2m<sup>3</sup> бетона и гвожђе према спецификацији арматуре).</p>		
3.	<p>Израда растеретне коморе према графичком прилогу из пројекта шахте светлог отвора 120cm x (100*90)cm, са бетонирањем зидова d=20cm, армираним бетоном МБ30 и АБ плочом дебљине d=12cm и уградњом пењалица. Под растеретне коморе урадити од АБ плоче, а спецификација арматуре је дата у графичком делу пројекта. Преко плоче поставити завршни конусни АБ прстен за шахт. Ово је типски комад од готових елемената из асортимана „Бетоњерка“ Чачак. или еквивалентно. Димензије завршног прстена за шахт су фи 1000mm/625 mm/600mm (шифра производа 502083):</p> <p>Обрачун по комаду комплет урађене растеретне коморе са укалкулисавањем оплате.</p>	ком.	1,00
4.	<p>Набавка и уградња ливених шахт поклопаца фи 60cm са рамом, предвиђених за тешки колски саобраћај, тј. тежине од 120kg (произвођач Ливница Лесковац, или еквивалентно).</p> <p>Обрачун по комаду набављеног и уграђеног поклопца.</p>	ком.	2,00
5.	<p>Крпљење бетонских и асфалтних површина на траси новопроектване водоводне мреже слојем асфалта на тампон подлози, у дебљини слоја асфалта d=8cm + 5cm хабајућег слоја, а у делу регулације пута према брани.</p> $1 \times 7.00 \quad \times \quad 0.95 \quad = \quad 6.65$ $1 \times 1.60 \quad \times \quad 2.50 = \quad 4.00$ $1 \times 1.60 \quad \times \quad 1.80 \quad = \quad 2.88$	m <sup>2</sup>	13,53
6.	<p>Постављање траке за обележаваше трасе водовода у рову изнад цеви, а на 40cm од коте терена.</p> <p>Обрачун по m постављене траке.</p>	m	1160,00
7.	<p>Испитивање на притисак и дезинфекција мреже по постављању трасе.</p> <p>Обрачун по m.</p>	m	1160,00



1.	Ова позиција обухвата све неподвижене радове који се могу појавити у току изградње објекта, а које треба обавити као што су препреке у виду подземних и надземних инсталација, обезбедјење саобраћаја у току градње и тд.. Обрачун паушално 5% од збира позиција А до Ц.		
----	---	--	--

Датум:

М. П.  
Понуђач

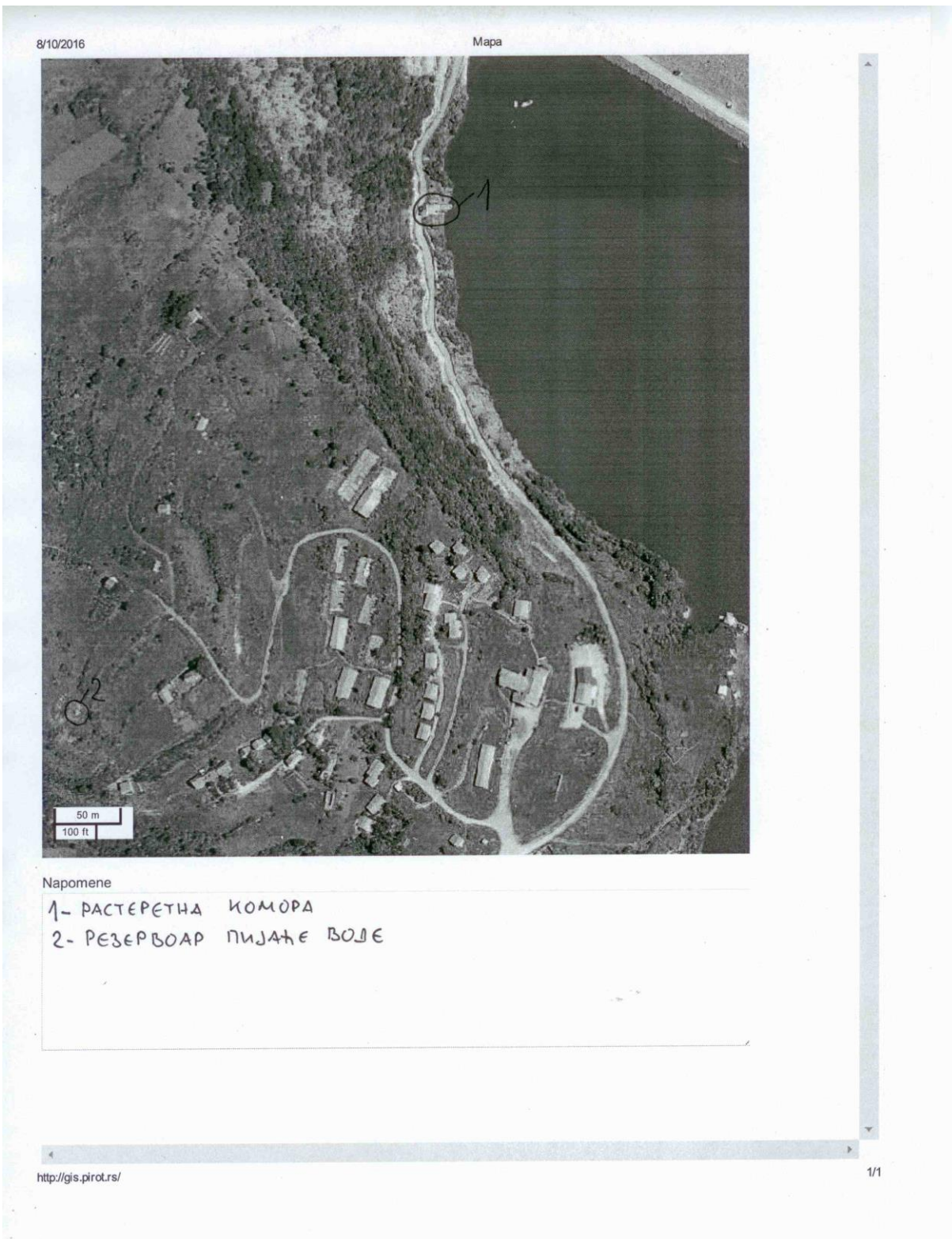

## ТЕХНИЧКИ УСЛОВИ ЗА ИЗВОЂЕЊЕ РАДОВА

Описи из предмера и предрачуна радова подразумевају извођење сваке позиције рада у свему према плановима, техничком опису, детаљима, као и накнадним детаљима пројектанта, важећим техничким прописима, стандардима и упутству надзорног органа и пројектанта.

Сви радови и материјал наведени у описима појединих позиција предмера радова морају бити обухваћени ценом понуђача. Цене уписане у предрачуну радова су продајне цене извођача радова и обухватају све издатке за рад и материјал. Извођач радова нема права да захтева никакве доплате на цене уписане у својој понуди.

Код свих грађевинских и грађевинско-занатских радова условљава се употреба квалитетног материјала, који мора одговарати постојећим техничким прописима, југословенским (српским) и европским стандардима и опису одговарајућих позиција радова у предрачуну радова.

Уграђивање материјала мора да одобри надзорни орган.

Грађевинска књига и грађевински дневник водиће се на основу постојећих законских прописа (закона и правилника) а Извођач радова дужан је држати на градилишту и књигу инспекције а у свему према Закону о планирању и изградњи и одговарајућем правилнику.

По предаји објеката инвеститору, извођач радова одговара за све на њему у гарантном року према законским прописима, те је у случају било какве штете или квара дужан довести све у исправно стање о свом трошку.

Пре почетка радова уколико је то потребно извршити крчење трасе цевовода уклањањем шибља, грања и пањева и другог материјала који омета извођење радова. Крчење извршити у појасу и на местима одређеним техничком документацијом или од стране Надзорног органа.

Пре почетка радова извођач радова мора да изврши сва потребна геодетска мерења за преношење података из пројекта на терен као и за обележавање односно исколчавање трасе цевовода и свих објеката предвидјених пројектом. Инвеститор је дужан да Извођачу радова преда списак репера и других геодетских тачака и на терену покаже њихове локације.

## МОНТАЖНИ РАДОВИ

Под монтажним радовима подразумева се набавка производа и материјала за потребе изградње цевовода и водоводне мреже, врсте, димензија и класе како је предвиђено прорачунима, спецификацијама и цртежима, допремање на градилиште, распоређивање дуж рова, спуштање у ров, уградња, спајање, заптивање и чишћење пре пуштања цевовода у погон.

Сваки део испоруке имаће фабрички атест који показује да је производња извршена у складу са важећим стандардима као и да су обављени сви предвиђени тестови и сертификат да је опрема са успехом прошла све захтеване тестове.

Пре истовара цеви, арматуре и осталу треба контролисати да ли су у исправном стању.

Извођач ће набавити, испоручити, монтирати и испитати цеви, спојни материјал и прибор, као што је дато на цртежима и као што је овде захтевано.

Пре уградње цеви Извођач радова је дужан да достави Надзорном органу све неопходне атесте и сертификате о потврди квалитета цеви које се уграђују и о испуњености услова захтеваних прорачунима, спецификацијама и цртежима а који су саставни део тендерске документације.

Складиштење ПЕХД цеви мора бити у свему према упутствима произвођача цеви и према одговарајућим стандардима. Цеви се складиште на отореном простору. За складиштење дуже од једне године морају се заштитити од сунца.

За полагање цеви у земљу дубина рова је минимално 1,0 м, заштитни слој изнад цеви минимално 0,8м што зависи од терена где се цевовод полаже и климатске зоне. Монтажа цевовода подразумева да је ров за полагање цевовода припремљен, откопан и осигуран у ширини која омогућава извршење и контролу извршења радова. Ров за цев треба да је шири 30-40 цм од пречника цеви. Цеви се не смеју полагати непосредно на дно рова већ се морају полагати на постелицу од песка дебљине минимално 10 цм. Око цевовода се наизменично са једне и друге стране врши попуњавање и сабијање песка, тако да свуда око цеви буде нај мање 10цм песка. Приликом полагања цеви водити рачуна да цев целом њеном дужином у потпуности належе на припремљену постелицу од песка, односно да је извршено правилно планирање рова.

Код укрштања са саобраћајницама или водотоцима, прилагођава се и дубина полагања уз примену заштитне цеви.

Полагање цевовода не треба вршити при температурама око 0°Ц.

Оштра скретања цевовода изводе се ПЕХД фазонским комадима израђеним од цевних сегмената заваривањем. Цев положена у ров се затрпа песком до минималне висине од 20 цм изнад темена цеви. Насути материјал треба добро набити да испуни све празнине око цеви. Остатак рова попуњава се пробраном земљом из ископа без чврстих комада већих од 20мм, шјунком или другим ситнозрнстим материјалом. У било ком материјалу за засипање рова не сме бити хумуса, лишћа, грања, и сличног органског материјала, грађевинског шута или других отпадака. Набијање материјала вршити до 90% релативне збијености стандардне Процтор скале. Места спајања на цевоводу се затрпавају тек после обављеног испитивања на пробни притисак.

Полагање цеви испод нивоа подземне воде врши се уз претходно спуштање и одржавање нивоа подземних вода црпљењем. Цеви полагати у падовима и према kotaма дефинисаним у подужним профилима из пројекта.

Полиетиленске цеви спајати по техничкој документацији:

- растављивом везом (универзалним спојницама и прирубничким адаптерима)
- нерастављивом везом (чеоно заваривање, електро фузионо заваривање).

Водоводна арматура односно сви засуни, затварачи и вентили на водоводној мрежи морају бити типа и квалитета који је предвиђен предмером радова из пројекта са спољашном и унутрашњом заштитом, изузев арматуре од нерђајућих материјала.

Пре уградње арматура, Извођач радова је дужан да достави Надзорном органу све неопходне атесте и сертификате о потврди квалитета арматура које се уграђују, о квалитету заптивног и другог материјала и о испуњености услова захтеваних спецификацијама и цртежима а који су саставни д*Уколико понуду подноси група понуђача Изјава мора бити достављена за сваког члана групе понуђача.* ео Уговорне документације.

Пре пуштања у рад, цевовод мора бити испитан на пробни притисак по деоницама. Изграђени цевовод испитује се испитним притиском, у складу са стандардом за испитивање цевовода у зависности од цевног материјала.

Испитивање на притисак се примењује на цевоводе температуре 20°Ц. Ако се црне ПЕХД цеви оставе на сунцу, температуре зида цеви може достићи и 70°Ц. Под овим околностима цев не може прихватити захтеване притиске. Због тога треба водити рачуна да температуре на било ком месту на цеви не буде већа од 25°Ц.

Дакле тест се сматра успешним уколико притисак расте односно остаје исти током 30 минута.

Уколико постоји одређена сумња, треба пратити понашање притиска у наредних 90 минута. Максимални

дозвољени пад притиска током 90 минута је 0,25 бара.

Спојна места не смеју бити покривена.

Јединична цена обухвата сав потребан рад, опрему и материјал за хидрауличко испитивање монтираног дезинфикованог и хлорисаног цевовода.

#### **Испирање цевовода**

За прање цевовода питке воде је дозвољено употребљавати само исправну пијаћу воду. Не сме се причинити никаква штета са испуштеном водом током испирања.

Надзорни орган је обавезан да да решење непосредно на терену. Испирање треба наставити све дотле док се не добије сасвим чиста вода.

#### **Дезинфекција цевовода**

Дезинфекционо средство ће прописати санитарна служба водовода, а у сагласности са санитарном инспекцијом. Контролу испирања и дезинфекцију цевовода питке воде вршити искључиво под руководством одговорног, квалификованог и овлашћеног представника санитарне службе.

Када је истекло време дезинфекције цевовод треба испирати чистом пијаћом водом све док се не добије чиста пијаћа вода (са толерантном концентрацијом хлора).

О извршеном хлорисању мора се водити записник, који оверава лице под чијом је контролом дезинфекција цевовода извршена.

Јединичном ценом обухваћен је и сав потребан заптивни и спојни материја и опрема неопходна за монтажу и сви остали трошкови који могу бити учињени а да би се радови извели у сагласности са овим Техничким условима.

Датум

м.п.

Понуђач

### **3.3. Квалитет опис радова и начин спровођења контроле и обезбеђивања гаранције квалитета**

Извођач се обавезује да води грађевински дневник.

Наручилац ће именовати Надзорни орган.

Извођач је дужан да преко Надзорног органа обавести Наручиоца о завршетку уговорених радова, у виду захтева за примопредају изведених радова који уписује, а Надзорни орган потврђује у Грађевинском дневнику.

Примопредају изведених радова врши Надзорни орган и Извођач радова. Надзорни орган је дужан да без одлагања, а најкасније у року од 24 сата, по пријему обавештења изврши преглед изведених радова и уколико констатује да су радови изведени у свему према овом Уговору, приступа примопредаји изведених радова, о чему сачињава Записник о примопредаји изведених радова и коначном обрачуну, који потписује.

Извођач је дужан да своје активности прилагоди договору са Наручиоцем за планиране радове, без права надокнаде за евентуално посебно повећање трошкова за прековремени рад.

Извођач је дужан да одмах, а најкасније у року који комисија одреди Записником, отклони све евентуалне констатоване недостатке и примедбе.

Када Извођач отклони све евентуалне примедбе и недостатке у датим роковима, комисија ће извршити поново пријем изведених радова и то констатовати новим Записником. Тек тада се сматра да је пријем изведених радова извршен успешно и да су изведени радови примљени од стране Наручиоца.

### **3.4. Рок извођења радова**

#### **Партија 1.**

Извођач је дужан да изведе радове у периоду од 365 дана од дана увођења у посао.

У случају да Извођач не изведе радове у року наведеном у уговору, Наручилац има право на наплату уговорне казне и банкарске гаранције за добро извршење посла, као и право на раскид уговора.

#### **Партија 2.**

Извођач је дужан да изведе радове у периоду од 365 дана од дана увођења у посао.

У случају да Извођач не изведе радове у року наведеном у уговору, Наручилац има право на наплату уговорне казне и банкарске гаранције за добро извршење посла, као и право на раскид уговора.

#### **Партија 3.**

Извођач је дужан да изведе радове у периоду од 60 дана од дана увођења у посао.

У случају да Извођач не изведе радове у року наведеном у уговору, Наручилац има право на наплату уговорне казне и банкарске гаранције за добро извршење посла, као и право на раскид уговора.

### **3.5. Гарантни рок, постгарантни период, резервни делови**

За изведене радове и уграђени материјал/опрему, гарантни период не може бити краћи од 24 месеци од дана када је извршена примопредаја радова и потписивања Записника о примопредаји изведених радова.

Извођач је дужан да се у гарантном периоду, а на писани захтев Наручиоца, у року од два дана, одазове и у најкраћем року отклони о свом трошку све недостатке, који су настали због његовог пропуста и неквалитетног рада.

Датум

м.п.

Понуђач

**4. УСЛОВИ ЗА УЧЕШЋЕ У ПОСТУПКУ ЈАВНЕ НАБАВКЕ ИЗ ЧЛ. 75. И 76. ЗАКОНА О ЈАВНИМ НАБАВКАМА И УПУТСТВО КАКО СЕ ДОКАЗУЈЕ ИСПУЊЕНОСТ ТИХ УСЛОВА**

Ред. бр.	4.1 ОБАВЕЗНИ УСЛОВИ ЗА УЧЕШЋЕ У ПОСТУПКУ ЈАВНЕ НАБАВКЕ ИЗ ЧЛАНА 75. ЗАКОНА
1.	<p><b>Услов:</b> Да је понуђач регистрован код надлежног органа, односно уписан у одговарајући регистар;</p> <p><b>Доказ:</b></p> <ul style="list-style-type: none"> <li>- <b>за правно лице:</b>Извод из регистраАгенције за привредне регистре, односно извод из регистра надлежног Привредног суда</li> <li>- <b>за предузетнике:</b> Извод из регистра Агенције за привредне регистре, односно извод из одговарајућег регистра</li> </ul> <p><i>Напомена:</i></p> <ul style="list-style-type: none"> <li>▪ У случају да понуду подноси група понуђача, овај доказ доставити за сваког члана групе понуђача</li> <li>▪ У случају да понуђач подноси понуду са подизвођачем, овај доказ доставити и за сваког подизвођача</li> </ul>
2.	<p><b>Услов:</b> Да понуђач и његов законски заступник није осуђиван за неко од кривичних дела као члан организоване криминалне групе, да није осуђиван за кривична дела против привреде, кривична дела против заштите животне средине, кривично дело примања или давања мита, кривично дело преваре</p> <p><b>Доказ:</b></p> <ul style="list-style-type: none"> <li>- <b>за правно лице:</b></li> </ul> <p>1) ЗА ЗАКОНСКОГ ЗАСТУПНИКА – <b>уверење из казнене евиденције надлежне полицијске управе Министарства унутрашњих послова</b> – захтев за издавање овог уверења може се поднети према <b>месту рођења</b> или према <b>месту пребивалишта</b>.</p> <p>2) ЗА ПРАВНО ЛИЦЕ – За кривична дела организованог криминала – Уверење посебног одељења (за организовани криминал) Вишег суда у Београду, којим се потврђује да понуђач (правно лице) није осуђиван за неко од кривичних дела као члан организоване криминалне групе. С тим у вези на интернет страници Вишег суда у Београду објављено је обавештење<a href="http://www.bg.vi.sud.rs/lt/articles/o-visem-sudu/obavestenje-ke-za-pravna-lica.html">http://www.bg.vi.sud.rs/lt/articles/o-visem-sudu/obavestenje-ke-za-pravna-lica.html</a></p> <p>3) ЗА ПРАВНО ЛИЦЕ – За кривична дела против привреде, против животне средине, кривично дело примања или давања мита, кривично дело преваре – <b>Уверење Основног суда (које обухвата и податке из казнене евиденције за кривична дела која су у надлежности редовног кривичног одељења Вишег суда)</b> на чијем подручју је седиште домаћег правног лица, односно седиште представништва или огранка страног правног лица, којом се потврђује да понуђач (правно лице) није осуђиван за кривична дела против привреде, кривична дела</p>

	<p>против животне средине, кривично дело примања или давања мита, кривично дело преваре.</p> <p><i>Посебна напомена:</i> Уколико уверење Основног суда не обухвата податке из казнене евиденције за кривична дела која су у надлежности редовног кривичног одељења Вишег суда, потребно је поред уверења Основног суда доставити <u>и</u> Уверење Вишег суда на чијем подручју је седиште домаћег правног лица, односно седиште представништва или огранка страног правног лица, којом се потврђује да понуђач (правно лице) није осуђиван за <b>кривична дела против привреде и кривично дело примања мита.</b></p> <p><b>- за физичко лице и предузетника: Уверење из казнене евиденције надлежне полицијске управе Министарства унутрашњих послова – захтев за издавање овог уверења може се поднети према месту рођења или према месту пребивалишта.</b></p> <p><i>Напомена:</i></p> <ul style="list-style-type: none"> <li>▪ У случају да понуду подноси правно лице потребно је доставити овај доказ и за правно лице и за законског заступника</li> <li>▪ У случају да правно лице има више законских заступника, ове доказе доставити за сваког од њих</li> <li>▪ У случају да понуду подноси група понуђача, ове доказе доставити за сваког члана групе понуђача</li> <li>▪ У случају да понуђач подноси понуду са подизвођачем, ове доказе доставити и за сваког подизвођача</li> </ul> <p><b>Ови докази не могу бити старији од два месеца пре отварања понуда.</b></p>
<p>3.</p>	<p><b>Услов:</b> Да је понуђач измирио доспеле порезе, доприносе и друге јавне дажбине у складу са прописима Републике Србије или стране државе када има седиште на њеној територији</p> <p><b>Доказ:</b></p> <p><b>- за правно лице, предузетнике и физичка лица:</b></p> <p><b>1. Уверење Пореске управе Министарства финансија да је измирио доспеле порезе и доприносе <u>и</u></b></p> <p><b>2. Уверење Управе јавних прихода локалне самоуправе (града, односно општине) према месту седишта пореског обвезника правног лица и предузетника, односно према пребивалишту физичког лица, да је измирио обавезе по основу изворних локалних јавних прихода</b></p> <p><i>Напомена:</i></p> <ul style="list-style-type: none"> <li>▪ Уколико локална (општинска) управа јавних приход у својој потврди наведе да се докази за одређене изворне локалне јавне приходе прибављају и од других локалних органа/организација/установа понуђач је дужан да уз потврду локалне управе јавних прихода приложи и потврде тих осталих локалних органа/организација/установа</li> <li>▪ Уколико је понуђач у поступку приватизације, уместо горе наведена два доказа, потребно је доставити <b>уверење Агенције за приватизацију да се налази у поступку приватизације</b></li> <li>▪ У случају да понуду подноси група понуђача, ове доказе доставити за сваког учесника из групе</li> </ul>



	<ul style="list-style-type: none"> <li>▪ У случају да понуђач подноси понуду са подизвођачем, ове доказе доставити и за подизвођача (ако је више подизвођача доставити за сваког од њих)</li> </ul> <p><b>Ови докази не могу бити старији од два месеца пре отварања понуда.</b></p>
<p>4.</p>	<p><b>Услов:</b>          Да је понуђач поштовао обавезе које произилазе из важећих прописа о заштити на раду, запошљавању и условима рада, заштити животне средине, као и да нема забрану обављања делатности која је на снази у време подношења понуде</p> <p><b>Доказ:</b>          Потписан и оверен Образац изјаве на основу члана 75. став 2. Закона (Образац бр 4)</p> <p><b>Напомена:</b></p> <ul style="list-style-type: none"> <li>▪ Изјава мора да буде потписана од стране овлашћеног лица за заступање понуђача и оверена печатом.</li> <li>▪ Изјава мора бити потписана од стране овлашћеног лица за заступање понуђача из групе понуђача и оверена печатом.</li> <li>▪ Уколико се понуда подноси са подизвођачем потребно је да понуђач и за подизвођача достави Изјаву.</li> </ul>
	<p><b>4.2 ДОДАТНИ УСЛОВИ</b></p> <p><b>ЗА УЧЕШЋЕ У ПОСТУПКУ ЈАВНЕ НАБАВКЕ ИЗ ЧЛАНА 76. ЗАКОНА</b></p>
<p>6.</p>	<p><b><u>Финансијски капацитет – Партија 1, 2,3</u></b></p> <p><b>Услов:</b></p> <ul style="list-style-type: none"> <li>- да понуђач није био у блокади у претходних 12 месеци од дана објављивања Позива за подношење;</li> <li>- да претходне три године (2013., 2014. и 2015. године) није пословао са губитком</li> </ul> <p><b>Доказ:</b>          БОН-ЈН који издаје Агенција за привредне регистре, који мора да садржи сажете статусне податке понуђача, сажети биланс стања и биланс успеха за 2015, 2014 и 2013 годиу.          или          Биланс стања и биланс успеха за претходне три обрачунске године 2015, 2014 и 2013 са мишљењем овлашћеног ревизора, ако је понуђач субјект ревизије у складу са Законом о рачуноводству и Законом о ревизији.          Привредни субјект који у складу са Законом о рачуноводству води књиге по систему простог књиговодства доставља биланс успеха, порески биланс и пореску пријаву за утврђивање пореза на доходак грађана на приход од самосталне делатности за наведене претходне три обрачунске године издат од стране надлежног пореског органа на чијој територији је регистровано обављање делатности.          Привредни субјект који није у обавези да утврђује финансијски резултат пословања (паушалац) доставља потврду пословне банке о оствареном укупном приходу на пословном-текућем рачуну за наведене претходне три обрачунске године.          и</p>

	<p><i>Потврда Народне банке Србије да понуђач није био неликвидан у последњих шест месеци од дана објављивања Позива за подношење понуда на Порталу јавних набавки</i></p>
7.	<p><b>Пословни капацитет – Партија 1</b>  <b>Услов:</b></p> <ul style="list-style-type: none"> <li>- да је у последњих пет година до дана отварања понуда извео радове по најмање пет уговора чији је предмет радова на мотажи: Запорне арматуре (засуни, прирубнице, Т-комади) називног отвора већег од НО100мм</li> <li>- Да је у последње три године до дана отварања понуда испоручио и уградио опрему (редуцир вентил, пречистач воде, вентил сигурности са тегом, ...) пречника не мањег од НО100мм у најмање једну редуцир станицу која је истих или сличних карактеристика као редуцир станица која је део трасе цевовода НО200 и део Спецификације ове јавне набавке.</li> <li>- Понуђач мора да поседује важеће сертификате међународних стандарда ISO 9001, ISO 14001 и OHSAS 18001 који се односе на предмет јавне набавке;</li> </ul> <p><b>Доказ:</b></p> <ul style="list-style-type: none"> <li>- Списак изведених радова – Образац број 5,</li> <li>- Потписане и оверене потврде Референтних Наручилаца са Фотокопијом уговора и окончаних ситуација или рачуна из којих се може утврдити да је понуђач извео исте или сличне радове који су предмет јавне набавке у захтеваном износу – Образац број 6;</li> <li>- Фотокопије важећих сертификата ISO 9001, ISO 14001, OHSAS 18001;</li> </ul> <p><b>Партија 2</b>  <b>Услов:</b></p> <ul style="list-style-type: none"> <li>- да је у последње (3) године до дана отварања понуда извршио радове по најмање три уговора чији су предмет радови,</li> </ul> <p><b>Доказ:</b></p> <ul style="list-style-type: none"> <li>- Списак изведених радова – Образац број 5,</li> <li>- Потписане и оверене потврде Референтних Наручилаца са Фотокопијом уговора и окончаних ситуација или рачуна из којих се може утврдити да је понуђач извео исте или сличне радове који су предмет јавне набавке у захтеваном износу – Образац број 6;</li> </ul> <p><b>Партија 3</b>  <b>Услов:</b></p> <ul style="list-style-type: none"> <li>- да је у последњих три (3) године до дана отварања понуда извршио радове по најмање три уговора чији су предмет радови,</li> </ul> <p><b>Доказ:</b></p> <ul style="list-style-type: none"> <li>- Списак изведених радова – Образац број 5,</li> <li>- Потписане и оверене потврде Референтних Наручилаца са Фотокопијом уговора и окончаних ситуација или рачуна из којих се може утврдити да је понуђач извео исте или сличне радове који су предмет јавне набавке у захтеваном износу – Образац број 6;</li> </ul>
8.	<p><b>Технички капацитет - Партија 1</b>  <b>Услов:</b></p> <p>да поседује механизацију и то:</p>

- ровокопач - комбинована машина са прикљичним алатима кашика за ископ
- 1 камион носивости мин 10 тона

**Доказ:**

Изјава понуђача – технички капацитет – Образац број 7

**Уколико су средства у власништву** и уколико су набављена до 31.12.2015. године понуђач је у обавези да достави пописну листу на којој ће маркером бити означена тражена средство, а за средства набављена од 01.01.2015. године понуђач је у обавези да достави рачуне – отпремнице. За возила понуђач је у обавези да достави и фотокопију очитане саобраћајне дозволе у читачу картица, полису осигурања или полису од аутоодговорности

**Уколико су средства узета у закуп**, понуђач је у обавези да достави уговор о закупу и доказ да закуподавац има у власништву средства која је дао у закуп (оверена и потписана пописна листа закуподавца и очитана саобраћајна дозвола и фотокопија важеће полисе од аутоодговорности). За возила понуђач је у обавези да достави и фотокопију очитане саобраћајне дозволе у читачу картица, полису осигурања или полису од аутоодговорности

**Уколико су средства узета на лизинг** понуђач је у обавези да достави и уговор о лизингу. За возила понуђач је у обавези да достави и фотокопију очитане саобраћајне дозволе у читачу картица, полису осигурања или полису од аутоодговорности

**Технички капацитет - Партија 2**

**Услов:**

да поседује механизацију и то:

- ровокопач - комбинована машина са прикљичним алатима кашика за ископ
- 1 камион носивости мин 10 тона

**Доказ:**

Изјава понуђача – технички капацитет – Образац број 7

**Уколико су средства у власништву** и уколико су набављена до 31.12.2015. године понуђач је у обавези да достави пописну листу на којој ће маркером бити означена тражена средство, а за средства набављена од 01.01.2015. године понуђач је у обавези да достави рачуне – отпремнице. За возило понуђач је у обавези да достави и фотокопију очитане саобраћајне дозволе у читачу картица, полису осигурања или полису од аутоодговорности

**Уколико су средства узета у закуп**, понуђач је у обавези да достави уговор о закупу и доказ да закуподавац има у власништву средства која је дао у закуп (оверена и потписана пописна листа закуподавца и очитана саобраћајна дозвола и фотокопија важеће полисе од аутоодговорности). За возило понуђач је у обавези да достави и фотокопију очитане саобраћајне дозволе у читачу картица, полису осигурања или полису од аутоодговорности

**Уколико су средства узета на лизинг** понуђач је у обавези да достави и уговор о лизингу. За возило понуђач је у обавези да достави и фотокопију очитане саобраћајне дозволе у читачу картица, полису осигурања или полису од аутоодговорности

**Партија 3:**

**Услов:**

	<p>камион до 10t;</p> <ul style="list-style-type: none"> <li>- багер;</li> <li>- универзална машина - Скип.</li> </ul> <p><b>Доказ:</b> Изјава понуђача – технички капацитет – Образац број 7</p> <p><b>Уколико су средства у власништву</b> и уколико су набављена до 31.12.2015. године понуђач је у обавези да достави пописну листу на којој ће маркером бити означена тражена средство, а за средства набављена од 01.01.2015. године понуђач је у обавези да достави рачуне – отпремнице. За возило понуђач је у обавези да достави и фотокопију очитане саобраћајне дозволе у читачу картица, полису осигурања или полису од аутоодговорности</p> <p><b>Уколико су средства узета у закуп</b>, понуђач је у обавези да достави уговор о закупу и доказ да закуподавац има у власништву средства која је дао у закуп (оверена и потписана пописна листа закуподавца и очитана саобраћајна дозвола и фотокопија важеће полисе од аутоодговорности). За возило понуђач је у обавези да достави и фотокопију очитане саобраћајне дозволе у читачу картица, полису осигурања или полису од аутоодговорности</p> <p><b>Уколико су средства узета на лизинг</b> понуђач је у обавези да достави и уговор о лизингу. За возило понуђач је у обавези да достави и фотокопију очитане саобраћајне дозволе у читачу картица, полису осигурања или полису од аутоодговорности</p>
<p>9.</p>	<p><b><u>Кадровски капацитет - Партија 1</u></b></p> <p><b><u>Услов:</u></b></p> <p>Да има запослене или радно ангажоване у складу са Законом о раду ("Сл. гласник РС", бр. 24/2005, 61/2005, 54/2009, 32/2013 и 75/2014):</p> <ul style="list-style-type: none"> <li>○ најмање једног запосленог машинског инжењера са лиценцом:             <ul style="list-style-type: none"> <li>- 332 - одговорног пројектанта машинских инсталација објеката водоснабдевања и индустријских вода, хидротехнике и хидроенергетике и</li> <li>- 432 - одговорног извођача машинских инсталација објеката водоснабдевања и индустријских вода, хидротехнике и хидроенергетике.</li> </ul> </li> <li>○ најмање једног запосленог грађевинског инжењера са лиценцом 413 или 410</li> <li>○ најмање 10 грађевинских радника</li> </ul> <p><b><u>Доказ:</u></b></p> <ul style="list-style-type: none"> <li>- <i>Изјава понуђача о довољном кадровском капацитету Образац бр.7</i></li> <li>- За дипломиране инжењере са лиценцом понуђач је у обавези да достави фотокопију лиценце и фотокопију потврде о важности лиценце, фотокопију уговора о раду или другог уговора о радном ангажовању у складу са Законом о раду ("Сл. гласник РС", бр. 24/2005, 61/2005, 54/2009, 32/2013 и 75/2014), фотокопију пријаве - одјаве на обавезно социјално осигурање издате од надлежног Фонда ПИО (образац М или МЗА) или другог одговарајућег документа, фотокопију ППП ПД обрасца за месец који претходи</li> </ul>

месецу објављивања позива за подношење понуда, из којег се види да је понуђач измирио доспеле обавезе за кадровски капацитет тражен конкурсном документацијом

- За грађевинске раднике понуђач је у обавези да достави фотокопију уговора о раду или другог уговора о радном ангажовању у складу са Законом о раду ("Сл. гласник РС", бр. 24/2005, 61/2005, 54/2009, 32/2013 и 75/2014), фотокопију пријаве - одјаве на обавезно социјално осигурање издате од надлежног Фонда ПИО (образац М или М3А) или другог одговарајућег документа, фотокопију ППП ПД обрасца за месец који претходи месецу објављивања позива за подношење понуда, из којег се види да је понуђач измирио доспеле обавезе за кадровски капацитет тражен конкурсном документацијом

**Партија 2:**

Да има запослене или радно ангазоване у складу са Законом о раду ("Сл. гласник РС", бр. 24/2005, 61/2005, 54/2009, 32/2013 и 75/2014)

- најмање једног запосленог грађевинског инжењера са лиценцом 413 или 410
- најмање 5 грађевинских радника у радном односу

**Доказ:**

- *Изјава понуђача о довољном кадровском капацитету Образац бр.7*
- За дипломиране инжењере са лиценцом понуђач је у обавези да достави фотокопију лиценце и фотокопију потврде о важности лиценце, фотокопију уговора о раду или другог уговора о радном ангажовању у складу са Законом о раду ("Сл. гласник РС", бр. 24/2005, 61/2005, 54/2009, 32/2013 и 75/2014), фотокопију пријаве - одјаве на обавезно социјално осигурање издате од надлежног Фонда ПИО (образац М или М3А) или другог одговарајућег документа, фотокопију ППП ПД обрасца за месец који претходи месецу објављивања позива за подношење понуда, из којег се види да је понуђач измирио доспеле обавезе за кадровски капацитет тражен конкурсном документацијом

За грађевинске раднике понуђач је у обавези да достави фотокопију уговора о раду или другог уговора о радном ангажовању у складу са Законом о раду ("Сл. гласник РС", бр. 24/2005, 61/2005, 54/2009, 32/2013 и 75/2014), фотокопију пријаве - одјаве на обавезно социјално осигурање издате од надлежног Фонда ПИО (образац М или М3А) или другог одговарајућег документа, фотокопију ППП ПД обрасца за месец који претходи месецу објављивања позива за подношење понуда, из којег се види да је понуђач измирио доспеле обавезе за кадровски капацитет тражен конкурсном документацијом

**Партија 3:**

Да има запослене или радно ангазоване у складу са Законом о раду ("Сл. гласник РС", бр. 24/2005, 61/2005, 54/2009, 32/2013 и 75/2014)

- најмање 5 грађевинских радника

**Доказ:**

- *Изјава понуђача о довољном кадровском капацитету Образац бр.7*

	<p>- За грађевинске раднике понуђач је у обавези да достави фотокопију уговора о раду или другог уговора о радном ангажовању у складу са Законом о раду ("Сл. гласник РС", бр. 24/2005, 61/2005, 54/2009, 32/2013 и 75/2014), фотокопију пријаве - одјаве на обавезно социјално осигурање издате од надлежног Фонда ПИО (образац М или М3А) или другог одговарајућег документа, фотокопију ППП ПД обрасца за месец који претходи месецу објављивања позива за подношење понуда, из којег се види да је понуђач измирио доспеле обавезе за кадровски капацитет тражен конкурсном документацијом</p>
--	--

Понуђач је у обавези да пре подношења понуде изврши обилазак локације на којој ће се изводити радови и добије Потврду од овлашћеног лица Наручиоца која је саставни део понуде. Понуђач је у обавези да захтев за обилазак локације достави на mail katarina.gajic@eps.rs, а Наручилац ће понуђачу омогућити обилазак локације у року од наредна два дана од дана добијања писаног захтева.

**Доказ:**

Потврда о обиласку локације, која је саставни део понуде. Уколико понуђач не достави Потврду о обиласку локације за партију за коју понуду подноси понуда понуђача ће се одбити као **неприхватљива**.

Понуда понуђача који не докаже да испуњава наведене обавезне и додатне услове овог обрасца, биће одбијена као неприхватљива.

1. Сваки подизвођач мора да испуњава обавезне услове, што доказује достављањем доказа наведених у овом одељку. Услове у вези са капацитетима из члана 76. Закона, понуђач испуњава самостално без обзира на ангажовање подизвођача.

2. Сваки понуђач из групе понуђача која подноси заједничку понуду мора да испуњава обавезне услове, што доказује достављањем доказа наведених у овом одељку.

3. Докази о испуњености услова из члана 77. Закона могу се достављати у неоввереним копијама. Наручилац може пре доношења одлуке о додели уговора, захтевати од понуђача, чија је понуда на основу извештаја комисије за јавну набавку оцењена као најповољнија да достави на увид оригинал или оверену копију свих или појединих доказа.

Ако понуђач у остављеном, примереном року који не може бити краћи од пет дана, не достави на увид оригинал или оверену копију тражених доказа, наручилац ће његову понуду одбити као неприхватљиву.

4. Лице уписано у Регистар понуђача није дужно да приликом подношења понуде доказује испуњеност обавезних услова за учешће у поступку јавне набавке, односно Наручилац не може одбити као неприхватљиву, понуду зато што не садржи доказ одређен Законом или Конкурсном документацијом, ако је понуђач, навео у понуди интернет страницу на којој су тражени подаци јавно доступни. У том случају понуђач може, да у Изјави (која мора бити потписана и оверена), да наведе да је уписан у Регистар понуђача. Уз наведену Изјаву, понуђач може да достави и фотокопију Решења о упису понуђача у Регистар понуђача.

На основу члана 79. став 5. Закона понуђач није дужан да доставља следеће доказе који су јавно доступни на интернет страницама надлежних органа, и то:

1)извод из регистра надлежног органа:

-извод из регистра АПР: [www.apr.gov.rs](http://www.apr.gov.rs)

2)докази из члана 75. став 1. тачка 1) ,2) и 4) Закона

-регистар понуђача: [www.apr.gov.rs](http://www.apr.gov.rs)

5. Уколико је доказ о испуњености услова електронски документ, понуђач доставља копију електронског документа у писаном облику, у складу са законом којим се уређује електронски документ.

6. Ако понуђач има седиште у другој држави, наручилац може да провери да ли су документи којима понуђач доказује испуњеност тражених услова издати од стране надлежних органа те државе.

7. Ако понуђач није могао да прибави тражена документа у року за подношење понуде, због тога што она до тренутка подношења понуде нису могла бити издата по прописима државе у којој понуђач има седиште и уколико уз понуду приложи одговарајући доказ за то, наручилац ће дозволити понуђачу да накнадно достави тражена документа у примереном року.

8. Ако се у држави у којој понуђач има седиште не издају докази из члана 77. став 1. Закона, понуђач може, уместо доказа, приложити своју писану изјаву, дату под кривичном и материјалном одговорношћу оверену пред судским или управним органом, јавним бележником или другим надлежним органом те државе

9. Понуђач је дужан да без одлагања, а најкасније у року од пет дана од дана настанка промене у било којем од података које доказује, о тој промени писмено обавести наручиоца и да је документује на прописани начин.

## **5. КРИТЕРИЈУМ ЗА ДОДЕЛУ УГОВОРА**

Избор најповољније понуде ће се извршити применом критеријума „**Најнижа понуђена цена**“.

Избор најповољније понуде ће се извршити применом критеријума «најниже понуђена цена» као прости збир јединичних цена из Обрасца Спецификације радова са структуром цене.

### **5.1. Резервни критеријум**

Уколико две или више понуда имају исту најнижу понуђену цену, као најповољнија биће изабрана понуда оног понуђача који је понудио краћи рок за извођење радова.

Уколико ни после примене резервног критеријума не буде могуће изабрати најповољнију понуду, најповољнија понуда биће извучена путем жреба.

Жребом ће бити обухваћене само оне понуде које имају једнаку најнижу понуђену цену.

Наручилац ће писмено обавестити све понуђаче који су поднели понуде о датуму када ће се одржати извлачење путем жреба.

Извлачење путем жреба наручилац ће извршити јавно, у присуству понуђача који имају исту најнижу понуђену цену.

На посебним папирима који су исте величине и боје Наручилац ће исписати називе понуђача, те папире ставити у кутију, одакле ће један од чланова Комисије извући само један папир.

Понуђачу чији назив буде на извученом папиру биће додељен уговор о јавној набавци.

Наручилац ће сачинити и доставити записник о спроведеном извлачењу путем жреба.



## 6. УПУТСТВО ПОНУЂАЧИМА КАКО ДА САЧИНЕ ПОНУДУ

Конкурсна документација садржи Упутство понуђачима како да сачине понуду и потребне податке о захтевима Наручиоца у погледу садржине понуде, као и услове под којима се спроводи поступак избора најповољније понуде у поступку јавне набавке.

Понуђач мора да испуњава све услове одређене Законом о јавним набавкама (у даљем тексту: Закон) и конкурсном документацијом. Понуда се припрема и доставља на основу позива, у складу са конкурсном документацијом, у супротном, понуда се одбија као неприхватљива.

### 6.1 Језик на којем понуда мора бити састављена

Наручилац је припремио конкурсну документацију на српском језику и водиће поступак јавне набавке на српском језику.

Понуда са свим прилозима мора бити сачињена на српском језику.

Прилози који чине саставни део понуде, достављају се на српском језику. Уколико је неки прилог (доказ или документ) на страном језику, он мора бити преведен на српски језик и оверен од стране овлашћеног преводиоца, у супротном ће понуда бити одбијена као неприхватљива.

### 6.2 Начин састављања и подношења понуде

Понуђач је обавезан да сачини понуду тако што Понуђач уписује тражене податке у обрасце који су саставни део конкурсне документације и оверава је печатом и потписом законског заступника, другог заступника уписаног у регистар надлежног органа или лица овлашћеног од стране законског заступника уз доставу овлашћења у понуди. Доставља их заједно са осталим документима који представљају обавезну садржину понуде.

Препоручује се да сви документи поднети у понуди буду нумерисани и повезани у целину (јемствеником, траком и сл.), тако да се појединачни листови, односно прилози, не могу накнадно убацивати, одстрањивати или замењивати.

Препоручује се да се нумерација поднете документације и образаца у понуди изврши на свакој страни на којој има текста, исписивањем „1 од *n*“, „2 од *n*“ и тако све до „*n* од *n*“, с тим да „*n*“ представља укупан број страна понуде.

Препоручује се да доказе који се достављају уз понуду, а због своје важности не смеју бити оштећени, означени бројем, стављају се у посебну фолију, а на фолији се видно означава редни број странице листа из понуде. Фолија се мора залепити при врху како би се докази, који се због своје важности не смеју оштетити, заштитили.

Понуђач подноси понуду у затвореној коверти или кутији, тако да се при отварању може проверити да ли је затворена, као и када, на адресу: Јавно предузеће „Електропривреда Србије“, ул. Балканска 13, 11 000 Београд - са назнаком: „Понуда за јавну набавку: Израда и реконструкција водовода, Партија \_\_\_ - Јавна набавка број ЈН/2000/0154/2016 - НЕ ОТВАРАТИ“.

На полеђини коверте обавезно се уписује тачан назив и адреса понуђача, телефон и факс понуђача, као и име и презиме овлашћеног лица за контакт.

У случају да понуду подноси група понуђача, на полеђини коверте назначити да се ради о групи понуђача и навести називе и адресу свих чланова групе понуђача.

Све обрасце у понуди потписује и оверава Понуђач, изузев Обрасца 4. који попуњава, потписује и оверава сваки подизвођач у своје име.

У случају заједничке понуде групе понуђача све обрасце потписује и оверава члан групе понуђача који је одређен као Носилац посла у споразуму чланова групе понуђача, изузев Обрасца број 3. и Обрасца број 4. које попуњава, потписује и оверава сваки члан групе понуђача у своје име.

Уколико је неопходно да понуђач исправи грешке које је направио приликом састављања понуде и попуњавања образаца из конкурсне документације, дужан је да поред такве исправке стави потпис особе или особа које су потписале образац понуде и печат понуђача.

### **6.3 Обавезна садржина понуде**

Садржину понуде, поред Обрасца понуде, чине и сви остали докази из чл. 75. и 76. Закона о јавним набавкама, предвиђени чл. 77. Закона, који су наведени у конкурсној документацији, као и сви тражени прилози и изјаве (попуњени, потписани и печатом оверени) на начин предвиђен следећим ставом ове тачке:

- попуњен, потписан и оверен Образац понуде
- попуњен, потписан и оверен Образац Структуре цене
- попуњен, потписан и оверен Образац Изјаве о независној понуди
- попуњен, потписан и оверен Образац Изјаве у складу са чланом 75. став 2. Закона
- попуњен, потписан и оверен Образац Референтне листе
- попуњен, потписан и оверен Образац Потврда о изведеним радовима
- попуњен, потписан и оверен Образац Изјава понуђача о кадровском капацитету
- попуњен, потписан и оверен Образац трошкова припреме понуде, ако понуђач захтева надокнаду трошкова у складу са чл. 88 Закона
- овлашћење за потписника понуде из тачке 6.2 Конкурсне документације
- обрасци, изјаве и докази одређене тачком 6.9 или 6.10 овог упутства у случају да понуђач подноси понуду са подизвођачем или заједничку понуду подноси група понуђача
- потписан и печатом оверен „Модел уговора“
- докази о испуњености услова из чл. 76. Закона у складу са чланом 77. Закона и Одељком 4. конкурсне документације
- потписана и оверена Техничка спецификација
- средства финансијског обезбеђења
- Прилог о безбедности здравља на раду
- Потврда о обиласку локације

Наручилац ће одбити као неприхватљиве све понуде које не испуњавају услове из позива за подношење понуда и конкурсне документације.

Наручилац ће одбити као неприхватљиву понуду понуђача, за коју се у поступку стручне оцене понуда утврди да докази који су саставни део понуде садрже неистините податке.

### **6.4 Подношење и отварање понуда**

Благовременим се сматрају понуде које су примљене, у складу са Позивом за подношење понуда објављеним на Порталу јавних набавки, без обзира на начин на који су послате.

Ако је понуда поднета по истеку рока за подношење понуда одређеног у позиву, сматраће се неблаговременом, а Наручилац ће по окончању поступка отварања понуда, овакву понуду вратити неотворену понуђачу, са знаком да је поднета неблаговремено. Комисија за јавне набавке ће благовремено поднете понуде јавно отворити дана наведеном у Позиву за подношење понуда у просторијама Јавног предузећа „Електропривреда Србије“ Београд, Балканска 13, Београд.

Представници понуђача који учествују у поступку јавног отварања понуда, морају да пре почетка поступка јавног отварања доставе Комисији за јавне набавке писано овлашћење за учествовање у овом поступку, (пожељно је да буде издато на меморандуму понуђача), заведено и оверено печатом и потписом законског заступника понуђача или

другог заступника уписаног у регистар надлежног органа или лица овлашћеног од стране законског заступника уз доставу овлашћења у понуди.

Комисија за јавну набавку води записник о отварању понуда у који се уносе подаци у складу са Законом.

Записник о отварању понуда потписују чланови комисије и присутни овлашћени представници понуђача, који преузимају примерак записника.

Наручилац ће у року од три (3) дана од дана окончања поступка отварања понуда поштом или електронским путем доставити записник о отварању понуда понуђачима који нису учествовали у поступку отварања понуда.

### **6.5 Начин подношења понуде**

Понуђач може поднети само једну понуду.

Понуду може поднети понуђач самостално, група понуђача, као и понуђач са подизвођачем.

Понуђач који је самостално поднео понуду не може истовремено да учествује у заједничкој понуди или као подизвођач. У случају да понуђач поступи супротно наведеном упутству свака понуда понуђача у којој се појављује биће одбијена.

Понуђач може бити члан само једне групе понуђача која подноси заједничку понуду, односно учествовати у само једној заједничкој понуди. Уколико је понуђач, у оквиру групе понуђача, поднео две или више заједничких понуда, Наручилац ће све такве понуде одбити.

Понуђач који је члан групе понуђача не може истовремено да учествује као подизвођач. У случају да понуђач поступи супротно наведеном упутству свака понуда понуђача у којој се појављује биће одбијена.

### **6.6 Измена, допуна и опозив понуде**

У року за подношење понуде понуђач може да измени или допуни већ поднету понуду писаним путем, на адресу Наручиоца, са назнаком „ИЗМЕНА – ДОПУНА - Понуде за јавну набавку радова: Израда и реконструкција водовода, Партија \_\_\_\_, ЈН/2000/0154/2016 – НЕ ОТВАРАТИ“.

У случају измене или допуне достављене понуде, Наручилац ће приликом стручне оцене понуде узети у обзир измене и допуне само ако су извршене у целини и према обрасцу на који се, у већ достављеној понуди, измена или допуна односи.

У року за подношење понуде понуђач може да опозове поднету понуду писаним путем, на адресу Наручиоца, са назнаком „ОПОЗИВ - Понуде за јавну набавку радова: Израда и реконструкција водовода, Партија \_\_\_\_ - Јавна набавка број ЈН/2000/0154/2016 – НЕ ОТВАРАТИ“.

У случају опозива поднете понуде пре истека рока за подношење понуда, Наручилац такву понуду неће отворити, већ ће је неотворену вратити понуђачу.

Уколико понуђач измени или опозове понуду поднету по истеку рока за подношење понуда, Наручилац ће наплатити средство финансијског обезбеђења дато на име озбиљности понуде.

### **6.7. Партије**

Набавка је обликована у три партије.

Понуђач може да поднесе понуду за једну или више партија. Понуда мора да обухвати најмање једну целокупну партију.

Понуђач је дужан да у понуди наведе да ли се понуда односи на целокупну набавку или само на одређене партије.

У случају да понуђач поднесе понуду за две или више партија, она мора бити поднета тако да се може оцењивати за сваку партију посебно.

### **6.8 Понуда са варијантама**

Понуда са варијантама није дозвољена.

### **6.9 Подношење понуде са подизвођачима**

Понуђач је дужан да у понуди наведе да ли ће извршење набавке делимично поверити подизвођачу. Ако понуђач у понуди наведе да ће делимично извршење набавке поверити подизвођачу, дужан је да наведе:

- назив подизвођача, а уколико уговор између наручиоца и понуђача буде закључен, тај подизвођач ће бити наведен у уговору;

- проценат укупне вредности набавке који ће поверити подизвођачу, а који не може бити већи од 50% као и део предметне набавке који ће извршити преко подизвођача.

Понуђач у потпуности одговара наручиоцу за извршење уговорене набавке, без обзира на број подизвођача и обавезан је да наручиоцу, на његов захтев, омогући приступ код подизвођача ради утврђивања испуњености услова.

Обавеза понуђача је да за подизвођача достави доказе о испуњености обавезних услова наведених у одељку Услови за учешће из члана 75. и 76. Закона и Упутство како се доказује испуњеност тих услова.

Додатне услове понуђач испуњава самостално, без обзира на агажовање подизвођача.

Све обрасце у понуди потписује и оверава Понуђач, изузев Обрасца 4. који попуњава, потписује и оверава сваки подизвођач у своје име.

Понуђач не може ангажовати као подизвођача лице које није навео у понуди, у супротном наручилац ће реализовати средство обезбеђења и раскинути уговор, осим ако би раскидом уговора наручилац претрпео знатну штету.

Понуђач може ангажовати као подизвођача лице које није навео у понуди, ако је на страни подизвођача након подношења понуде настала трајнија неспособност плаћања, ако то лице испуњава све услове одређене за подизвођача и уколико добије претходну сагласност Наручиоца. Наручилац може на захтев подизвођача и где природа предмета набавке то дозвољава пренети доспела потраживања директно подизвођачу, за део набавке који се извршава преко тог подизвођача. Пре доношења одлуке о преношењу доспелих потраживања директно подизвођачу наручилац ће омогућити добављачу да у року од 5 дана од дана добијања позива наручиоца приговори уколико потраживање није доспело. Све ово не утиче на правило да понуђач (добављач) у потпуности одговара наручиоцу за извршење обавеза из поступка јавне набавке, односно за извршење уговорних обавеза, без обзира на број подизвођача.

### **6.10 Подношење заједничке понуде**

У случају да више понуђача поднесе заједничку понуду, они као саставни део понуде морају доставити Споразум о заједничком извршењу набавке, којим се међусобно и према Наручиоцу обавезују на заједничко извршење набавке, који обавезно садржи податке прописане члан 81. став 4. и 5. Закона о јавним набавкама и то:

- податке о члану групе који ће бити Носилац посла, односно који ће поднети понуду и који ће заступати групу понуђача пред Наручиоцем;
- опис послова сваког од понуђача из групе понуђача у извршењу уговора
- неограниченој солидарној одговорности понуђача из групе понуђача према Наручиоцу, у складу са Законом.

Сваки понуђач из групе понуђача која подноси заједничку понуду мора да испуњава обавезне услове, наведене у одељку Услови за учешће из члана 75. и 76. Закона и Упутство како се доказује испуњеност тих услова.

У случају заједничке понуде групе понуђача све обрасце потписује и оверава члан групе понуђача који је одређен као Носилац посла у споразуму чланова групе понуђача, изузев

Обрасца број 3. и Обрасца број 4. које попуњава, потписује и оверава сваки члан групе понуђача у своје име.

### **6.11 Понуђена цена**

Цена се исказује у динарима без пореза на додату вредност.

У случају да у достављеној понуди није назначено да ли је понуђена цена са или без пореза на додату вредност, сматраће се сагласно Закону, да је иста без пореза на додату вредност.

Јединичне цене и укупно понуђена цена морају бити изражене са две децимале у складу са правилом заокруживања бројева. У случају рачунске грешке меродавна ће бити јединична цена.

Понуда која је изражена у две валуте, сматраће се неприхватљивом.

Ако је у понуди исказана неуобичајено ниска цена, Наручилац ће поступити у складу са чланом 92. Закона.

### **6.12 Рок извођења радова**

Изабрани понуђач је обавезан да изведе радове у року од 365 дана од дана увођења у посао – Партија 1.

Изабрани понуђач је обавезан да изведе радове у року од 365 дана од дана увођења у посао – Партија 2.

Изабрани понуђач је обавезан да изведе радове у року од 60 дана од дана увођења у посао – Партија 3.

### **6.13 Гарантни рок, постгарантни период**

За изведене радове и уграђени материјал, гарантни период не може бити краћи од 24 месеци од дана када је извршена примопредаја радова и потписивања Записника о коначном обрачуну и примопредаји изведених радова.

Изабрани понуђач је дужан да се у гарантном периоду, а на писани захтев Наручиоца, у року од два дана, одазове и у најкраћем року отклони о свом трошку све недостатке, који су настали због његовог пропуста и некавалитетног рада.

### **6.14 Начин и услови плаћања**

Наручилац ће платити на следећи начин:

- до 90% од укупно уговорене вредности, увећане за припадајући порез на додату вредност биће плаћено по испостављеним исправним привременим ситуацијама, исправним рачунима, испостављених на основу изведених количина уговорених радова и потписаних и оверених листова грађевинске књиге, које су оверене од стране одговорног лица извођача радова и Надзорног органа, у законском року до 45 дана од дана пријема истих на архиву Наручиоца,
- до 100% укупно уговорене вредности биће плаћено по завршетку радова, окончаном ситуацијом у законском року до 45 дана од дана пријема исправне окончане ситуације односно исправног коначног рачуна исте на архиву Наручиоца. Окончана ситуација испоставља се након извршене примопредаје радова и коначног обрачуна изведених радова, које записнички оверава Комисија за примопредају и коначни обрачун изведених радова Уговорних страна.

Сва плаћања ће се вршити на основу потписаних и оверених привремених месечних ситуација и окончане ситуације, оверених од стране надзорног органа кога овлашћује Наручилац у складу са Законом о планирању и изградњи ("Сл. гласник РС", бр. 72/2009, 81/2009 - испр., 64/2010 - одлука УС, 24/2011, 121/2012, 42/2013 - одлука УС, 50/2013 - одлука УС, 98/2013 - одлука УС, 132/2014 и 145/2014) и Правилником о садржају и начину вршења стручног надзора ("Сл. гласник РС", бр. 22/2015).

У привременој ситуацији, за изведене радове, невести ознаку делатности прописане Уредбом о класификацији делатности из области грађевинарства .

Привремене месечне и окончане ситуације се испостављају према количинама из обрачунских листова грађевинске књиге, овереним и потписаним од стране Извођача радова и надзорног органа, у складу са Законом о планирању и изградњи.

Уз привремене ситуације и окончану ситуацију, Извођач је обавезан да достави Наручиоцу Записник о примопредаји изведених радова и Записник о коначној примопредаји оизведених радова, а који се у каснијим фазама не могу контролисати, оверене и потписане од стране Стручног надзора, као и листове грађевинског дневника за претходни месец за који се испоставља ситуација, обострано потписане и оверене.

Плаћање ће се вршити у динарима.

Извођач је обавезан да достави Грађевинску књигу који је оверен од стране одговорног лица извођача радова и лица за контролу извођења радова овлашћеног од стране Наручиоца / Надзорног органа одмах после завршетка радова по свакој појединачној наруџбеници, а најкасније уз достављени рачун.

### **6.15. Рок важења понуде**

Понуда мора да важи најмање 90 (словима:деветдесет) дана од дана отварања понуда. У случају да понуђач наведе краћи рок важења понуде, понуда ће бити одбијена, као неприхватљива.

### **6.16 Средства финансијског обезбеђења**

Наручилац користи право да захтева средстава финансијског обезбеђења (у даљем тексту СФО) којим понуђачи обезбеђују испуњење својих обавеза у поступку јавне набавке као и испуњење својих уговорних обавеза.

Сви трошкови око прибављања средстава обезбеђења падају на терет понуђача, а и исти могу бити наведени у Обрасцу трошкова припреме понуде.

Члан групе понуђача може бити налогодавац средства финансијског обезбеђења.

Средства финансијског обезбеђења морају да буду у валути у којој је и понуда.

Ако се за време трајања Уговора промене рокови за извршење уговорне обавезе, важност СФО мора се продужити.

#### **6.17.1. Сфо за озбиљност понуде**

Понуђач је обавезан да уз понуду Наручиоцу достави:

1) бланко сопствену меницу за озбиљност понуде која је:

- издата са клаузулом „без протеста“ и „без извештаја“ потписана од стране законског заступника или лица по овлашћењу законског заступника, на начин који прописује Закон о меници ("Сл. лист ФНРЈ" бр. 104/46, "Сл. лист СФРЈ" бр. 16/65, 54/70 и 57/89 и "Сл. лист СРЈ" бр. 46/96, Сл. лист СЦГ бр. 01/03 Уст. повеља)
- евидентирана у Регистру меница и овлашћења кога води Народна банка Србије у складу са Одлуком о ближим условима, садржини и начину вођења регистра меница и овлашћења („Сл. гласник РС“ бр. 56/11 и 80/15) и то документује овереним захтевом пословној банци да региструје меницу са одређеним серијским бројем, основ на основу кога се издаје меница и менично овлашћење (број ЈН) и износ из основа (тачка 4. став 2. Одлуке).
- Менично писмо – овлашћење којим понуђач овлашћује наручиоца да може наплатити меницу на износ од 10 % од вредности понуде (без ПДВ-а) са роком важења минимално 30 дана дужим од рока важења понуде, с тим да евентуални продужетак рока важења понуде има за последицу и

продужење рока важења менице и меничног овлашћења, које мора бити издато на основу Закона о меници.

- овлашћење којим законски заступник овлашћује лица за потписивање менице и меничног овлашћења за конкретан посао, у случају да меницу и менично овлашћење не потписује законски заступник понуђача;
- 2) фотокопију важећег Картона депонованих потписа овлашћених лица за располагање новчаним средствима понуђача код пословне банке, оверену од стране банке на дан издавања менице и меничног овлашћења (потребно је да се поклапају датум са меничног овлашћења и датум овере банке на фотокопији депо картона),
  - 3) фотокопију ОП обрасца.
  - 4) Доказ о регистрацији менице у Регистру меница Народне банке Србије (фотокопија Захтева за регистрацију менице од стране пословне банке која је извршила регистрацију менице или извод са интернет странице Регистра меница и овлашћења НБС)

У случају да изабрани Понуђач после истека рока за подношење понуда, а у року важења опције понуде, повуче или измени понуду, не потпише Уговор када је његова понуда изабрана као најповољнија или не достави средство финансијског обезбеђења за добро извршеше посла, Наручилац има право да изврши наплату бланко сопствене менице за озбиљност понуде.

Меница ће бити враћена Понуђачу у року од осам дана од дана предаје наручиоцу средства финансијског обезбеђења за добро извршење посла.

Меница ће бити враћена понуђачу са којим није закључен уговор одмах по закључењу уговора са понуђачем чија понуда буде изабрана као најповољнија.

Уколико средство финансијског обезбеђења није достављено у складу са захтевом из Конкурсне документације понуда ће бити одбијена као неприхватљива.

#### **6.17.2. Сфо за добро извршење посла**

##### **Меница за добро извршење посла – Партија 1,3**

Понуђач је дужан да у тренутку закључења Уговора а најкасније у року од 5 (пет) дана од дана обостраног потписивања Уговора од законских заступника уговорних страна, као одложни услов из члана 74. став 2. Закона о облигационим односима („Сл. лист СФРЈ“ бр. 29/78, 39/85, 45/89 – одлука УСЈ и 57/89, „Сл.лист СРЈ“ бр. 31/93 и „Сл. лист СЦГ“ бр. 1/2003 – Уставна повеља), као Сфо за добро извршење посла преда Наручиоцу:

- 1) бланко сопствену меницу за добро извршење посла која је неопозива, без права протеста и наплатива на први позив, потписана и оверена службеним печатом од стране овлашћеног лица,
- 2) Менично писмо – овлашћење којим понуђач овлашћује наручиоца да може наплатити меницу на износ од 10 % од вредности уговора (без ПДВ-а) са роком важења минимално мин 30 дана дужим од рока важења уговора, с тим да евентуални продужетак рока важења уговора има за последицу и продужење рока важења менице и меничног овлашћења,
- 3) фотокопију важећег Картона депонованих потписа овлашћених лица за располагање новчаним средствима понуђача код пословне банке, оверену од стране банке на дан издавања менице и меничног овлашћења (потребно је да се поклапају датум са меничног овлашћења и датум овере банке на фотокопији депо картона),
- 4) фотокопију ОП обрасца за законског заступника и лица овлашћених за потпис менице / овлашћења (Оверени потписи лица овлашћених за заступање),
- 5) Доказ о регистрацији менице у Регистру меница Народне банке Србије (фотокопија Захтева за регистрацију менице од стране пословне банке која је извршила регистрацију менице или извод са интернет странице Регистра меница и овлашћења НБС)

Меница може бити наплаћена у случају да изабрани понуђач не буде извршавао своје уговорне обавезе у роковима и на начин предвиђен уговором.

### **Банкарска гаранција за добро извршење посла – Партија 2**

Понуђач је дужан да у тренутку закључења Уговора а најкасније у року од 10 (десет) дана од дана обостраног потписивања Уговора од законских заступника уговорних страна, а пре почетка извођења радова, као одложни услов из члана 74. став 2. Закона о облигационим односима („Сл. лист СФРЈ“ бр. 29/78, 39/85, 45/89 – одлука УСЈ и 57/89, „Сл.лист СРЈ“ бр. 31/93 и „Сл. лист СЦГ“ бр. 1/2003 – Уставна повеља), као Сфо за добро извршење посла преда Наручиоцу банкарску гаранцију за добро извршење посла.

Изабрани понуђач је дужан да Наручиоцу достави банкарску гаранцију за добро извршење посла, неопозиву, безусловну (без права на приговор) и на први писани позив наплативу банкарску гаранцију за добро извршење посла у износу од 10% вредности уговора без ПДВ.

Банкарска гаранција мора трајати најмање 30 (тридесет) календарских дана дужим од уговореног рока завршетка посла.

Ако се за време трајања уговора промене рокови за извршење уговорне обавезе, важност банкарске гаранције за добро извршење посла мора да се продужи. Поднета банкарска гаранција не може да садржи додатне услове за исплату, краће рокове, мањи износ или промењену месну надлежност за решавање спорова.

Наручилац ће уновчити дату банкарску гаранцију за добро извршење посла у случају да изабрани понуђач не буде извршавао своје уговорне обавезе у роковима и на начин предвиђен уговором.

У случају да је пословно седиште банке гаранта у Републици Србији у случају спора по овој Гаранцији, утврђује се надлежност суда у Београду и примена материјалног права Републике Србије.

У случају да је пословно седиште банке гаранта изван Републике Србије у случају спора по овој Гаранцији, утврђује се надлежност Спољнотрговинске арбитраже при ПКС уз примену Правилника ПКС и процесног и материјалног права Републике Србије.

**За горе наведену банкарску гаранцију, понуђач је дужан да уз понуду достави оригинално обавезујуће писмо о намери банке да изда банкарску гаранцију за добро извршење посла. Уколико понуђач уз понуду не достави оригинално обавезујуће писмо о намери банке да изда банкарску гаранцију, понуда понуђача ће се одбити као неприхватљива.**

### **Садржај Изјаве о намерама банке:**

Изјава о намерама банке о издавању банкарске гаранције мора бити издата на меморандуму пословне банке, оверена и потписана од стране овлашћеног лица банке.

Изјава о намерама банке је **обавезујућег** карактера и мора да садржи:

- датум издавања

- назив, место и адресу банке (гарант), понуђача (клијент - налогодавац) и корисника банкарске гаранције

- текст изјаве којим банка потврђује да ће на захтев клијента (понуђача) издати неопозиву, безусловну и на први позив наплативу банкарску гаранцију за добро извршење посла без права приговора на 10% од вредности уговора без ПДВ у износу од .....(навести износ и валуту) и роком важности 30 дана дужим од уговореног рока.

- да ће гаранција бити издата за рачун клијента (понуђача) уколико његова понуда буде изабрана као најповољнија у јавној набавци радова: Израда и реконструкција водовода, Партија 2 - Јавна набавка број ЈН/2000/0154/2016, коју спроводи ЈП „Електропривреда



Србије“ Београд, огранак ХЕ Ђердап Кладово, ул. Трг краља Петра број 1, 19 320 Кладово

### **6.17.3. Сфо за отклањање недостатака у гарантном року**

#### **Меница као гаранција за отклањање грешака у гарантном року - Партија 1, 2, 3**

Понуђач је обавезан да Наручиоцу у тренутку примопредаје радова или најкасније 5 дана пре истека средства финансијског обезбеђења за добро извршење посла, достави:

- бланко сопствену меницу за отклањање недостатака у гарантном року која је неопозива, без права протеста и наплатива на први позив, потписана и оверена службеним печатом од стране овлашћеног лица,
- Менично писмо – овлашћење којим понуђач овлашћује наручиоца да може наплатити меницу на износ од 10% од вредности уговора (без ПДВ) са роком важења минимално (мин. 30 дана) дужим од гарантног рока, с тим да евентуални продужетак гарантног рока има за последицу и продужење рока важења менице и меничног овлашћења,
- фотокопију важећег Картона депонованих потписа овлашћених лица за располагање новчаним средствима понуђача код пословне банке, оверену од стране банке на дан издавања менице и меничног овлашћења (потребно је да се поклапају датум са меничног овлашћења и датум овере банке на фотокопији депо картона),
- фотокопију ОП обрасца за законског заступника и лица овлашћених за потпис менице / овлашћења (Оверени потписи лица овлашћених за заступање),
- Доказ о регистрацији менице у Регистру меница Народне банке Србије (фотокопија Захтева за регистрацију менице од стране пословне банке која је извршила регистрацију менице или извод са интернет странице Регистра меница и овлашћења НБС)

Меница може бити наплаћена у случају да изабрани понуђач не отклони недостатке у гарантном року.

Уколико се средство финансијског обезбеђења не достави у уговореном року, Наручилац има право да наплати средство финансијског обезбеђења за добро извршење посла.

### **6.17.4. Достављање средстава финансијског обезбеђења**

Средство финансијског обезбеђења за озбиљност понуде доставља се као саставни део понуде и гласи на Јавно предузеће „Електропривреда Србије“ Београд, ул. Царице Милице 2, Огранак ХЕ Ђердап Кладово, ул. Трг краља Петра број 1, са *назнаком*: Средство финансијског обезбеђења за ЈН/2000/0154/2016.

Средство финансијског обезбеђења за добро извршење посла гласи на Јавно предузеће „Електропривреда Србије“ Београд, ул. Царице Милице 2, Огранак ХЕ Ђердап Кладово, ул. Трг краља Петра број 1, и доставља се лично или поштом на адресу Трг краља Петра број 1, 19 320 Кладово, са *назнаком*: Средство финансијског обезбеђења за ЈН/2000/0154/2016.

Средство финансијског обезбеђења за отклањање недостатака у гарантном року гласи на Јавно предузеће „Електропривреда Србије“ Београд, ул. Царице Милице 2, Огранак ХЕ Ђердап Кладово, ул. Трг краља Петра број 1, и доставља се лично или поштом на адресу Трг краља Петра број 1, 19 320 Кладово, са *назнаком*: Средство финансијског обезбеђења за ЈН/2000/0154/2016.

**6.17 Начин означавања поверљивих података у понуди**

Подаци које понуђач оправдано значи као поверљиве биће коришћени само у току поступка јавне набавке у складу са позивом и неће бити доступни ником изван круга лица која су укључена у поступак јавне набавке. Ови подаци неће бити објављени приликом отварања понуда и у наставку поступка.

Наручилац може да одбије да пружи информацију која би значила повреду поверљивости података добијених у понуди.

Као поверљива, понуђач може означити документа која садрже личне податке, а које не садржи ни један јавни регистар, или која на други начин нису доступна, као и пословне податке који су прописима одређени као поверљиви.

Наручилац ће као поверљива третирати она документа која у десном горњем углу великим словима имају исписано „ПОВЕРЉИВО“.

Наручилац не одговара за поверљивост података који нису означени на горе наведени начин.

Ако се као поверљиви означе подаци који не одговарају горе наведеним условима, Наручилац ће позвати понуђача да уклони ознаку поверљивости. Понуђач ће то учинити тако што ће његов представник изнад ознаке поверљивости написати „ОПОЗИВ“, уписати датум, време и потписати се.

Ако понуђач у року који одреди Наручилац не опозове поверљивост документа, Наручилац ће третирати ову понуду као понуду без поверљивих података.

Наручилац је дужан да доследно поштује законите интересе понуђача, штитећи њихове техничке и пословне тајне у смислу закона којим се уређује заштита пословне тајне.

Неће се сматрати поверљивим докази о испуњености обавезних услова, цена и други подаци из понуде који су од значаја за примену (елемената) критеријума и рангирање понуде.

**6.18 Поштовање обавеза које произлазе из прописа о заштити на раду и других прописа**

Понуђач је дужан да при састављању понуде изричито наведе да је поштовао обавезе које произлазе из важећих прописа о заштити на раду, запошљавању и условима рада, заштити животне средине, као и да нема забрану обављања делатности која је на снази у време подношења понуде (Образац 4 из конкурсне документације).

**6.19 Накнада за коришћење патената**

Накнаду за коришћење патената, као и одговорност за повреду заштићених права интелектуалне својине трећих лица сноси понуђач.

**6.20 Начело заштите животне средине и обезбеђивања енергетске ефикасности**

Наручилац је дужан да изводи радови тако да која не загађују, односно који минимално утичу на животну средину, односно који обезбеђују адекватно смањење потрошње енергије – енергетску ефикасност.

**6.21 Додатне информације и објашњења**

Заинтересовано лице може, у писаном облику, тражити од Наручиоца додатне информације или појашњења у вези са припремањем понуде, при чему може да укаже Наручиоцу и на евентуално уочене недостатке и неправилности у конкурсnoj документацији, најкасније пет дана пре истека рока за подношење понуде, на адресу Наручиоца, са назнаком: „ОБЈАШЊЕЊА – позив за јавну набавку број ЈН/2000/0154/2016“ или електронским путем на e-mail адресу: [katarina.gajic@eps.rs](mailto:katarina.gajic@eps.rs), радним данима (понедељак – петак) у времену од 08 до 15 часова. Захтев за појашњење

примљен после наведеног времена или током викенда/нерадног дана биће евидентиран као примљен првог следећег радног дана.

Наручилац ће у року од три дана по пријему захтева објавити Одговор на захтев на Порталу јавних набавки и својој интернет страници.

Тражење додатних информација и појашњења телефоном није дозвољено.

Ако је документ из поступка јавне набавке достављен од стране наручиоца или понуђача путем електронске поште или факсом, страна која је извршила достављање дужна је да од друге стране захтева да на исти начин потврди пријем тог документа, што је друга страна дужна и да учини када је то неопходно као доказ да је извршено достављање.

Ако наручилац у року предвиђеном за подношење понуда измени или допуни конкурсну документацију, дужан је да без одлагања измене или допуне објави на Порталу јавних набавки и на својој интернет страници.

Ако наручилац измени или допуни конкурсну документацију осам или мање дана пре истека рока за подношење понуда, наручилац је дужан да продужи рок за подношење понуда и објави обавештење о продужењу рока за подношење понуда.

По истеку рока предвиђеног за подношење понуда наручилац не може да мења нити да допуњује конкурсну документацију.

Комуникација у поступку јавне набавке се врши на начин одређен чланом 20. Закона.

У зависности од изабраног вида комуникације, Наручилац ће поступати у складу са 13. начелним ставом који је Републичка комисија за заштиту права у поступцима јавних набавки заузела на 3. Општој седници, 14.04.2014. године (објављеним на интернет страници [www.kjn.gov.rs](http://www.kjn.gov.rs)).

#### **6.22 Трошкови понуде**

Трошкове припреме и подношења понуде сноси искључиво понуђач и не може тражити од наручиоца накнаду трошкова.

Понуђач може да у оквиру понуде достави укупан износ и структуру трошкова припремања понуде тако што попуњава, потписује и оверава печатом Образац трошкова припреме понуде.

Ако је поступак јавне набавке обустављен из разлога који су на страни наручиоца, наручилац је дужан да понуђачу надокнади трошкове израде узорка или модела, ако су израђени у складу са техничким спецификацијама наручиоца и трошкове прибављања средства обезбеђења, под условом да је понуђач тражио накнаду тих трошкова у својој понуди.

#### **6.23 Додатна објашњења, контрола и допуштене исправке**

Наручилац може да захтева од понуђача додатна објашњења која ће му помоћи при прегледу, вредновању и упоређивању понуда, а може да врши и контролу (увид) код понуђача, односно његовог подизвођача.

Уколико је потребно вршити додатна објашњења, наручилац ће понуђачу оставити примерени рок да поступи по позиву наручиоца, односно да омогући наручиоцу контролу (увид) код понуђача, као и код његовог подизвођача.

Наручилац може, уз сагласност понуђача, да изврши исправке рачунских грешака уочених приликом разматрања понуде по окончаном поступку отварања понуда.

У случају разлике између јединичне цене и укупне цене, меродавна је јединична цена. Ако се понуђач не сагласи са исправком рачунских грешака, Наручилац ће његову понуду одбити као неприхватљиву.

#### **6.24 Разлози за одбијање понуде**

Понуда ће бити одбијена ако:

- је неблаговремена, неприхватљива или неодговарајућа;

- ако се понуђач не сагласи са исправком рачунских грешака;
- ако има битне недостатке сходно члану 106. ЗЈН

Наручилац ће донети одлуку о обустави поступка јавне набавке у складу са чланом 109. Закона.

#### **6.25 Рок за доношење Одлуке о додели уговора/обустави**

Наручилац ће одлуку о додели уговора/*обустави поступка* донети у року од максимално 25 (двадесетпет) дана од дана јавног отварања понуда.

Одлуку о додели уговора/обустави поступка Наручилац ће објавити на Порталу јавних набавки и на својој интернет страници у року од 3 (три) дана од дана доношења.

#### **6.26 Негативне референце**

Наручилац може одбити понуду уколико поседује доказ да је понуђач у претходне три године пре објављивања позива за подношење понуда, у поступку јавне набавке:

- поступао супротно забрани из чл. 23. и 25. Закона;
- учинио повреду конкуренције;
- доставио неистините податке у понуди или без оправданих разлога одбио да закључи уговор о јавној набавци, након што му је уговор додељен;
- одбио да достави доказе и средства обезбеђења на шта се у понуди обавезао.

Наручилац може одбити понуду уколико поседује доказ који потврђује да понуђач није испуњавао своје обавезе по раније закљученим уговорима о јавним набавкама који су се односили на исти предмет набавке, за период од претходне три године пре објављивања позива за подношење понуда.

Доказ наведеног може бити:

- правоснажна судска одлука или коначна одлука другог надлежног органа;
- исправа о реализованом средству обезбеђења испуњења обавеза у поступку јавне набавке или испуњења уговорних обавеза;
- исправа о наплаћеној уговорној казни;
- рекламације потрошача, односно корисника, ако нису отклоњене у уговореном року;
- изјава о раскиду уговора због неиспуњења битних елемената уговора дата на начин и под условима предвиђеним законом којим се уређују облигациони односи;
- доказ о ангажовању на извршењу уговора о јавној набавци лица која нису означена у понуди као подизвођачи, односно чланови групе понуђача;
- други одговарајући доказ примерен предмету јавне набавке који се односи на испуњење обавеза у ранијим поступцима јавне набавке или по раније закљученим уговорима о јавним набавкама.

Наручилац може одбити понуду ако поседује доказ из става 3. тачка 1) члана 82. Закона, који се односи на поступак који је спровео или уговор који је закључио и други наручилац ако је предмет јавне набавке истоврсан.

Наручилац ће поступити на наведене начине и у случају заједничке понуде групе понуђача уколико утврди да постоје напред наведени докази за једног или више чланова групе понуђача.

#### **6.27 Увид у документацију**

Понуђач има право да изврши увид у документацију о спроведеном поступку јавне набавке после доношења одлуке о додели уговора, односно одлуке о обустави поступка о чему може поднети писмени захтев Наручиоцу.

Наручилац је дужан да лицу из става 1. омогући увид у документацију и копирање документације из поступка о трошку подносиоца захтева, у року од два дана од дана пријема писаног захтева, уз обавезу да заштити податке у складу са чл.14. Закона.

## 6.28 Заштита права понуђача

Обавештење о роковима и начину подношења захтева за заштиту права, са детаљним упутством о садржини потпуног захтева за заштиту права у складу са чланом 151. став 1. тач. 1)–7) Закона, као и износом таксе из члана 156. став 1. тач. 1)–3) Закона и детаљним упутством о потврди из члана 151. став 1. тачка 6) Закона којом се потврђује да је уплата таксе извршена, а која се прилаже уз захтев за заштиту права приликом подношења захтева наручиоцу, како би се захтев сматрао потпуним:

### **Рокови и начин подношења захтева за заштиту права:**

Захтев за заштиту права подноси се лично или путем поште на адресу: ЈП „Електропривреда Србије“ Београд, Балканска 13, Београд са назнаком Захтев за заштиту права за ЈН радова: Израда и реконструкција водовода, Партија \_\_\_\_ - Јавна набавка бр. ЈН 2000/0154/2016, а копија се истовремено доставља Републичкој комисији. Захтев за заштиту права се може доставити и путем електронске поште на e-mail: katarina.gajic@eps.rs радним данима (понедељак-петак) од 8,00 до 14,00 часова.

Захтев за заштиту права може се поднети у току целог поступка јавне набавке, против сваке радње наручиоца, осим ако овим законом није другачије одређено.

Захтев за заштиту права којим се оспорава врста поступка, садржина позива за подношење понуда или конкурсне документације сматраће се благовременим ако је примљен од стране наручиоца најкасније **7 (седам) дана** пре истека рока за подношење понуда, без обзира на начин достављања и уколико је подносилац захтева у складу са чланом 63. став 2. овог закона указао наручиоцу на евентуалне недостатке и неправилности, а наручилац исте није отклонио.

Захтев за заштиту права којим се оспоравају радње које наручилац предузме пре истека рока за подношење понуда, а након истека рока из става 3. ове тачке, сматраће се благовременим уколико је поднет најкасније до истека рока за подношење понуда.

После доношења одлуке о додели уговора и одлуке о обустави поступка, рок за подношење захтева за заштиту права је 10 (десет) дана од дана објављивања одлуке на Порталу јавних набавки.

Захтев за заштиту права не задржава даље активности наручиоца у поступку јавне набавке у складу са одредбама члана 150. ЗЈН.

Наручилац објављује обавештење о поднетом захтеву за заштиту права на Порталу јавних набавки и на својој интернет страници најкасније у року од два дана од дана пријема захтева за заштиту права, које садржи податке из Прилога ЗЛЂ.

Наручилац може да одлучи да заустави даље активности у случају подношења захтева за заштиту права, при чему је тад дужан да у обавештењу о поднетом захтеву за заштиту права наведе да зауставља даље активности у поступку јавне набавке.

**Детаљно упутство о садржини потпуног захтева за заштиту права у складу са чланом 151. став 1. тач. 1) – 7) ЗЈН:**

Захтев за заштиту права садржи:

- 1) назив и адресу подносиоца захтева и лице за контакт
- 2) назив и адресу наручиоца
- 3) податке о јавној набавци која је предмет захтева, односно о одлуци наручиоца
- 4) повреде прописа којима се уређује поступак јавне набавке
- 5) чињенице и доказе којима се повреде доказују
- 6) потврду о уплати таксе из члана 156. ЗЈН
- 7) потпис подносиоца.

**Ако поднети захтев за заштиту права не садржи све обавезне елементе наручилац ће такав захтев одбацити закључком.**

Закључак наручилац доставља подносиоцу захтева и Републичкој комисији у року од три дана од дана доношења.

Против закључка наручиоца подносилац захтева може у року од три дана од дана пријема закључка поднети жалбу Републичкој комисији, док копију жалбе истовремено доставља наручиоцу.

Износ таксе из члана 156. став 1. тач. 1)- 3) ЗЈН:

Подносилац захтева за заштиту права дужан је да на рачун буџета Републике Србије (број рачуна: 840-30678845-06, шифра плаћања 153 или 253, позив на број 200001542016, сврха: ЗЗП, ЈП ЕПС Београд, јн. бр. 2000/0154/2016, прималац уплате: буџет Републике Србије) уплати таксу од:

- 1) 120.000,00 динара ако се захтев за заштиту права подноси пре отварања понуда
  - 2) 120.000,00 динара ако се захтев за заштиту права подноси након отварања понуда
- Свака странка у поступку сноси трошкове које проузрокује својим радњама.

Ако је захтев за заштиту права основан, наручилац мора подносиоцу захтева за заштиту права на писани захтев надокнадити трошкове настале по основу заштите права.

Ако захтев за заштиту права није основан, подносилац захтева за заштиту права мора наручиоцу на писани захтев надокнадити трошкове настале по основу заштите права.

Ако је захтев за заштиту права делимично усвојен, Републичка комисија одлучује да ли ће свака странка сносити своје трошкове или ће трошкови бити подељени сразмерно усвојеном захтеву за заштиту права.

Странке у захтеву морају прецизно да наведу трошкове за које траже накнаду.

Накнаду трошкова могуће је тражити до доношења одлуке наручиоца, односно Републичке комисије о поднетом захтеву за заштиту права.

О трошковима одлучује Републичка комисија. Одлука Републичке комисије је извршни наслов.

### **Детаљно упутство о потврди из члана 151. став 1. тачка 6) ЗЈН**

Потврда којом се потврђује да је уплата таксе извршена, а која се прилаже уз захтев за заштиту права приликом подношења захтева наручиоцу, како би се захтев сматрао потпуним.

Чланом 151. Закона о јавним набавкама („Службени гласник РС“, број 124/12, 14/15 и 68/15) је прописано да захтев за заштиту права мора да садржи, између осталог, и потврду о уплати таксе из члана 156. ЗЈН.

Подносилац захтева за заштиту права је дужан да на одређени рачун буџета Републике Србије уплати таксу у износу прописаном чланом 156. ЗЈН.

Као доказ о уплати таксе, у смислу члана 151. став 1. тачка 6) ЗЈН, прихватиће се:

1. Потврда о извршеној уплати таксе из члана 156. ЗЈН која садржи следеће елементе:
  - (1) да буде издата од стране банке и да садржи печат банке;
  - (2) да представља доказ о извршеној уплати таксе, што значи да потврда мора да садржи податак да је налог за уплату таксе, односно налог за пренос средстава реализован, као и датум извршења налога. \* Републичка комисија може да изврши увид у одговарајући извод евиденционог рачуна достављеног од стране Министарства финансија – Управе за трезор и на тај начин додатно провери чињеницу да ли је налог за пренос реализован.
  - (3) износ таксе из члана 156. ЗЈН чија се уплата врши;
  - (4) број рачуна: 840-30678845-06;
  - (5) шифру плаћања: 153 или 253;
  - (6) позив на број: подаци о броју или ознаци јавне набавке поводом које се подноси захтев за заштиту права;
  - (7) сврха: ЗЗП; назив наручиоца; број или ознака јавне набавке поводом које се подноси захтев за заштиту права;
  - (8) корисник: буџет Републике Србије;
  - (9) назив уплатиоца, односно назив подносиоца захтева за заштиту права за којег је извршена уплата таксе;

(10) потпис овлашћеног лица банке.

2. Налог за уплату, први примерак, оверен потписом овлашћеног лица и печатом банке или поште, који садржи и све друге елементе из потврде о извршеној уплати таксе наведене под тачком 1.

3. Потврда издата од стране Републике Србије, Министарства финансија, Управе за трезор, потписана и оверена печатом, која садржи све елементе из потврде о извршеној уплати таксе из тачке 1, осим оних наведених под (1) и (10), за подносиоце захтева за заштиту права који имају отворен рачун у оквиру припадајућег консолидованог рачуна трезора, а који се води у Управи за трезор (корисници буџетских средстава, корисници средстава организација за обавезно социјално осигурање и други корисници јавних средстава);

4. Потврда издата од стране Народне банке Србије, која садржи све елементе из потврде о извршеној уплати таксе из тачке 1, за подносиоце захтева за заштиту права (банке и други субјекти) који имају отворен рачун код Народне банке Србије у складу са законом и другим прописом.

Примерак правилно попуњеног налога за пренос и примерак правилно попуњеног налога за уплату могу се видети на сајту Републичке комисије за заштиту права у поступцима јавних набавки <http://www.kjn.gov.rs/ci/uputstvo-o-uplati-republicke-administrativne-takse.html> и <http://www.kjn.gov.rs/download/Taksa-popunjeni-nalozici.pdf>

**УПЛАТА ИЗ ИНОСТРАНСТВА**

Уплата таксе за подношење захтева за заштиту права из иностранства може се извршити на девизни рачун Министарства финансија – Управе за трезор

**НАЗИВ И АДРЕСА БАНКЕ:**

Народна банка Србије (НБС)  
11000 Београд, ул. Немањина бр. 17  
Србија

SWIFT CODE: NBSRRSBGXXX

**НАЗИВ И АДРЕСА ИНСТИТУЦИЈЕ:**

Министарство финансија  
Управа за трезор  
ул. Поп Лукина бр. 7-9

11000 Београд

IBAN: RS 35908500103019323073

НАПОМЕНА: Приликом уплата средстава потребно је навести следеће информације о плаћању - „детаљи плаћања“ (FIELD 70: DETAILS OF PAYMENT):

– број у поступку јавне набавке на које се захтев за заштиту права односи и назив наручиоца у поступку јавне набавке.

У прилогу су инструкције за уплате у валутама: EUR и USD.

**PAYMENT INSTRUCTIONS**

SWIFT MESSAGE MT103 – EUR	
FIELD 32A:	VALUE DATE – EUR- AMOUNT
FIELD 50K:	ORDERING CUSTOMER
FIELD 50K:	ORDERING CUSTOMER
FIELD 56A: (INTERMEDIARY)	DEUTDEFFXXX DEUTSCHE BANK AG, F/M TAUNUSANLAGE 12 GERMANY

FIELD 57A: (ACC. WITH BANK)	/DE20500700100935930800 NBSRRSBGXXX NARODNA BANKA SRBIJE (NATIONAL BANK OF SERBIA – NBS BEOGRAD, NEMANJINA 17 SERBIA
FIELD 59: (BENEFICIARY)	/RS35908500103019323073 MINISTARSTVO FINANSIJA UPRAVA ZA TREZOR POP LUKINA7-9 BEOGRAD
FIELD 70:	DETAILS OF PAYMENT

SWIFT MESSAGE MT103 – USD	
FIELD 32A:	VALUE DATE – USD- AMOUNT
FIELD 50K:	ORDERING CUSTOMER
FIELD 56A: (INTERMEDIARY)	BKTRUS33XXX DEUTSCHE BANK TRUST COMPANIY AMERICAS, NEW YORK 60 WALL STREET UNITED STATES
FIELD 57A: (ACC. WITH BANK)	NBSRRSBGXXX NARODNA BANKA SRBIJE (NATIONAL BANK OF SERBIA – NB BEOGRAD, NEMANJINA 17 SERBIA
FIELD 59: (BENEFICIARY)	/RS35908500103019323073 MINISTARSTVO FINANSIJA UPRAVA ZA TREZOR POP LUKINA7-9 BEOGRAD
FIELD 70:	DETAILS OF PAYMENT

### 6.29 Закључивање уговора

Наручилац ће доставити уговор о јавној набавци понуђачу којем је додељен уговор у року од 8 (осам) дана од протеча рока за подношење захтева за заштиту права.

Ако понуђач којем је додељен уговор одбије да потпише уговор или уговор не потпише и не достави у року од 5 дана, Наручилац може закључити са првим следећим најповољнијим понуђачем.

Уколико у року за подношење понуда пристигне само једна понуда и та понуда буде прихватљива, наручилац ће сходно члану 112. став 2. тачка 5) ЗЈН-а закључити уговор са понуђачем и пре истека рока за подношење захтева за заштиту права.

### 6.30 Измене током трајања уговора

Наручилац може након закључења уговора о јавној набавци без спровођења поступка јавне набавке повећати обим предмета набавке до лимита прописаног чланом 115. став 1. Закона о јавним набавкама.



**ОБРАЗАЦ 1.**

**ОБРАЗАЦ ПОНУДЕ**

Понуда бр. \_\_\_\_\_ од \_\_\_\_\_ за отворени поступак јавне набавке радова:  
Израда и реконструкција водовода, Партија \_\_\_\_ - Јавна набавка број ЈН/2000/0154/2016

**1) ОПШТИ ПОДАЦИ О ПОНУЂАЧУ**

Назив понуђача:	
Адреса понуђача:	
Матични број понуђача:	
Врста правног лица	
Порески идентификациони број понуђача (ПИБ):	
Име особе за контакт:	
Електронска адреса понуђача (e-mail):	
Телефон:	
Телефакс:	
Број рачуна понуђача и назив банке:	
Лице овлашћено за потписивање уговора	

**2) ПОНУДУ ПОДНОСИ:**

<b>А) САМОСТАЛНО</b>
<b>Б) СА ПОДИЗВОЂАЧЕМ</b>
<b>В) КАО ЗАЈЕДНИЧКУ ПОНУДУ</b>

**Напомена:** заокружити начин подношења понуде и уписати податке о подизвођачу, уколико се понуда подноси са подизвођачем, односно податке о свим учесницима заједничке понуде, уколико понуду подноси група понуђача

**3) ПОДАЦИ О ПОДИЗВОЂАЧУ**

1)	Назив подизвођача:	
	Адреса:	
	Матични број:	
	Врста правног лица	
	Порески идентификациони број:	
	Име особе за контакт:	
	Процент укупне вредности набавке који ће извршити подизвођач:	
	Део предмета набавке који ће извршити подизвођач:	
2)	Назив подизвођача:	
	Адреса:	
	Матични број:	
	Порески идентификациони број:	
	Име особе за контакт:	
	Процент укупне вредности набавке који ће извршити подизвођач:	
	Део предмета набавке који ће извршити подизвођач:	

**Напомена:**

Табелу „Подаци о подизвођачу“ попуњавају само они понуђачи који подносе понуду са подизвођачем, а уколико има већи број подизвођача од места предвиђених у табели, потребно је да се наведени образац копира у довољном броју примерака, да се попуни и достави за сваког подизвођача.

**4) ПОДАЦИ ЧЛАНУ ГРУПЕ ПОНУЂАЧА**

1)	Назив члана групе понуђача:	
	Адреса:	
	Матични број:	
	Врста правног лица	
	Порески идентификациони број:	
	Име особе за контакт:	
2)	Назив члана групе понуђача:	
	Адреса:	
	Матични број:	
	Порески идентификациони број:	
	Име особе за контакт:	
3)	Назив члана групе понуђача:	
	Адреса:	
	Матични број:	
	Порески идентификациони број:	
	Име особе за контакт:	

**Напомена:**

Табелу „Подаци о учеснику у заједничкој понуди“ попуњавају само они понуђачи који подносе заједничку понуду, а уколико има већи број учесника у заједничкој понуди од места предвиђених у табели, потребно је да се наведени образац копира у довољном броју примерака, да се попуни и достави за сваког понуђача који је учесник у заједничкој понуди.

**5) ЦЕНА И КОМЕРЦИЈАЛНИ УСЛОВИ ПОНУДЕ**

<b>ПРЕДМЕТ И БРОЈ НАБАВКЕ</b>	<b>УКУПНА ЦЕНА дин. / без ПДВ-а</b>
Израда и реконструкција водовода, Партија ___ ЈН/2000/0154/2016	

**КОМЕРЦИЈАЛНИ УСЛОВИ**

<b>УСЛОВ НАРУЧИОЦА</b>	<b>ПОНУДА ПОНУЂАЧА</b>
<p><b>РОК И НАЧИН ПЛАЋАЊА:</b>                      Наручилац ће платити на следећи начин:                      - до 90% од укупно уговорене вредности, увећане за припадајући порез на додату вредност биће плаћено по испостављеним исправним привременим ситуацијама, исправним рачунима, испостављених на основу изведених количина уговорених радова и потписаних и оверених листова грађевинске књиге, које су оверене од стране одговорног лица извођача радова и Надзорног органа, у законском року до 45 дана од дана пријема истих на архиву Наручиоца,                      - до 100% укупно уговорене вредности биће плаћено по завршетку радова, окончаном ситуацијом у законском року до 45 дана од дана пријема исправне окончане ситуације односно исправног коначног рачуна исте на архиву Наручиоца. Окончана ситуација испоставља се након извршене примопредаје радова и коначног обрачуна изведених радова, које записнички оверава Комисија за примопредају и коначни обрачун изведених радова Уговорних страна.</p>	
<p><b>РОК ИЗВОЂЕЊА РАДОВА:</b>                      Извођач је обавезан да изведе радове у року који од 365 дана од дана увођења Извођача радова у посао</p>	
<p><b>ГАРАНТНИ РОК:</b>                      Минимум 24 месеца од дана састављања Записника о коначном обрачуну и примопредаји изведених радова потписаног од стране овлашћених представника Уговорних страна.</p>	
<p><b>РОК ВАЖЕЊА ПОНУДЕ:</b>                      не може бити краћи од 90 дана од дана отварања понуда</p>	<p>_____ дана од дана отварања понуда</p>

Понуда понуђача који не прихвата услове наручиоца за рок и начин плаћања, рок извођења радова, гарантни рок и рок важења понуде сматраће се неприхватљивом.

Датум

Понуђач

\_\_\_\_\_  
**М.П.**  
\_\_\_\_\_

**Напомене:**

- Понуђач је обавезан да у обрасцу понуде попуни све комерцијалне услове (сва празна поља).

- Уколико понуђачи подносе заједничку понуду, група понуђача може да овласти једног понуђача из групе понуђача који ће попунити, потписати и печатом оверити образац понуде или да образац понуде потпишу и печатом овере сви понуђачи из групе понуђача (у том смислу овај образац треба прилагодити већем броју потписника)

ОБРАЗАЦ СТРУКТУРЕ ЦЕНЕ

Партија 1. Реконструкција цевовода за напајање питком водом Караташа

Р.бр.	О П И С	Јед. мере	Кол.	Јединична цена без ПДВ-а	Јединична цена са ПДВ-ом	Укупна цена без ПДВ-а	Укупна цена са ПДВ-ом
<b>I.</b>	<b>Грађевински део</b>						
1.	Обележавање места израде нове редуцир шахте и канала за дренажу. Обрачун по ком.	ком.	1,00				
2.	Широки машински ископ земље III категорије за редуцир шахту, са ручном дорадом и праћењем око постојеће цеви, утовар материјала и одвожење на локалну депонију удаљену 10 km (оставити са стране део пробране земље за насипање око редуцир шахте). Обрачун по m <sup>3</sup> ископаног материјала.	m <sup>3</sup>	29,30				
3.	Машински ископ земље III категорије за дренажни канал димензија 80×180cm у дужини од 35m, након постављања цеви извршити затрпавање истог, а вишак материјала утоварити и извести на локалну депонију удаљену 10 km. Обрачун по m <sup>1</sup> ископаног канала.	m	35,00				

4.	Набавка и уградња пвц цеви Ø110 и потребних комада за повезивање нове редуцир шахте са одводном канализационом шахтом. Обрачун по м <sup>1</sup> .	м	35,00				
5.	Набавка и уградња песка за нивелисање (2% пад цеви) и заштиту цеви d-песка=30см. Обрачун по м <sup>3</sup> .	м <sup>3</sup>	8,40				
6.	Набавка и уградња природног шљунка за тампон подне плоче дебљине 10см. Обрачун по м <sup>2</sup> .	м <sup>2</sup>	8,10				
7.	Шаловање и бетонирање редуцир шахте. Унутрашње димензије шахте су 1.50 × 4.20m висине 1.40m. Доњу плочу (са таложником за дренажање димензија 30×30см дубине 20см), зидове и горњу плочу бетонирати готовим бетоном МБ30 са ВДП-ом, у двостраној оплати Db=15см,(арматура се посебно наплаћује) Обрачун по м <sup>3</sup> уграђеног бетона.	м <sup>3</sup>	4,90				
8.	Набавка,израда и монтажа арматуре за доњу плочу,зидове и горњу плочу редуцир шахте. Армирање се врши мрежастом арматуром Q-335 (са прописаним преклопом) у једној зони (средици) и ребрастом арматуром RØ12 за анкере зидова, стубове,ојачање горње плоче код отвора и за анкер блокове. Обрачун по kg уграђене арматуре.						
8.1	мрежаста арматура Q-335	kg.	225,00				
8.2	ребраста арматура RØ12	kg.	88,00				
9.	Набавка и монтажа ливено гвоздених пењалица димензија 12×12см. које се у шахту уграђују приликом бетонирања зидова. Обрачун по ком.	ком.	5,00				

10.	Набавка и уградња ливено–гвозденог поклопца са рамом. Поклопац је димензија 800x800cm.(А 015).Рам поклопаца уградити приликом бетонирања горње плоче. Обрачун по ком.	ком.	1,00				
11.	Пажљиво штемовање бетона приближне дебљине 20cm. око постојећих цеви и за нову одводну дренажну цев. Обрачун по ком.	ком.	3,00				
12.	Шаловање,армирање и бетонирање МБ25 анкер блокова димензија 50x50x60cm (арматура се посебно наплаћује). Обрачун по ком.	ком.	5,00				
13.	Обрада отвора око новоуграђених цеви NO125 (обавијање цеви кондор траком која се лепи на цев),обострано шаловање и пуњење МБ 25 са ВДП-ом. Обрачун по ком. обрађеног отвора.	ком.	2,00				
14.	Набавка и насипање хумуса изнад каналала и простора око редуцир шахте у дебљини од 20cm. Обрачун по m3 уграђеног материјала.	m <sup>3</sup>	7.10				
15.	Рад на неподвиженим позицијама - ручни ископ око енергетских каблова,водоводних инсталација,као и по потреби испумпавање воде из ископа у случају лоших временских услова ,санација оштећених подземних инсталација и др. Обрачун по h.	h	16,00				
<b>II.</b>	<b>Машински део</b>						
1.	Набавка, испорука и монтажа опреме у шахт редуцир станице у спортском кампу Караташ						



1.1	- Универзална спојница LP5 U-тип- (универзални фланш адаптер за цеви од било ког материјала) са прирубницама за PN16 DN150mm, за спољашњи пречник цеви опсега мин-мак 158mm – 182mm. Спојница треба да спаја азбестну цев спољашњег пречника 163mm са инсталацијом редуцир станице. Позиција 2 на цртежу 2	ком.	1				
1.2	- FFR – редуccionи комад NO150mm/NO125mm NP16, Позиција 3 на цртежу 2 Спаја универзалну спојницу са Т коадам за by-pass вод.	ком.	1				
1.3	- Т коадам NO125/NO125mm NP16, позиција 4 на цртежу 2 Спаја by-pass вод са водом према редуцир вентилу.	ком.	2				
1.4	- Засун NO125mm NP16 са гуменим клином. Све карактеристике према стандарду DIN EN 558-1, Позиција 5 на цртежу 2.	ком.	3				
1.5	- FF коадам NO125mm NP16 дужине 300mm, позиција 6 на цртежу 2. Монтира се између засуна и редуцир вентила.	ком.	1				
1.6	- Редуцир вентил NO125mm NP16 бара, позиција 7 на цртежу 2. Притисак на улазу у вентил је 7бара, а на излазу из вентила је 4бара. Вентил треба да има: - могућност (по потреби) подешавања притиска; У експлоатацији на вентилу ће се мењати (по потреби) и улазни притисак и излазни притисак. - монтиране манометре (са глицерином).	ком.	1				
1.7	- FF коадам NO125mm NP16 дужине 430mm, позиција 8 на цртежу 2. Монтира се између редуцир вентила и монтажно-демонтажног коадама.	ком.	1				
1.8	- Монтажно демонтажни коадам NO125mm NP16, позиција 9 на цртежу 2. Дужина коадама, при монтажи је од 220mm до 280mm.	ком.	1				

1.9	- Т комад NO125/NO80mm NP16, поз.12 на цртежу 2. Монтира се између FF комада и Т комада NO125/NO125mm. На овом комаду се монтира вентил сигурности.	ком.	1				
1.10	- Вентил сигурности NO80mm NP16, позиција 13 на цртежу 2, подешен да отвори и растерети цевовод на притисак од 4.5bara. Други део вентила повезати са шахтом за дренажу, у коме ће се растеретити вишак воде за случај да притисак пређе подешену вредност. Уз вентил узети у обзир и цев за дренажу и вијчану и заптивну гарнитуру.	ком.	1				
1.11	- FF комад NO125mm NP16 дужине 600mm, позиција 10 на цртежу 2. Монтира се између редуцир вентила и монтаж-демонтажног комада	ком.	1				
1.12	- Инсталација за заобилазни вод, позиција 11 на цртежа 2. Инсталација треба да је састављена од следећих елемената: - цеви NO125mm (унутрашњи пречник) бешавне за NP16, дебљине не мања од 4mm, материјал С.1212. - лукови 90° NO125mm (унутрашњи пречник), техничких карактеристика као и цеви. - прирубнице NO125mm NP16 за спајање са цевима са вијчаном и заптивном гарнитуром.	комплет	1				
1.13	- вијчана и заптивна гарнитура за спајање свих елемената инсталације редуцир станице.	комплет	1				
2.	Набавка, испорука и монтажа опреме у шахту на коти 108m						
2.1	- демонтажа постојећег пљоснатог засуна NO200mm (позиција 1 на цртежу бр.3) и на његовом месту монтажа ручног пљоснатог засуна NO200 NP16 SRPS M.C5.620 Пљоснати ручни засун NO200mm NP16 (са гуменим клином) је по стандарду DIN EN 558-1.	комплет	1				

	Овде узети у обзир и евентуалне додатне радове (резање оштећених вијака, демонтажа Т комада, прилагођавање Т комада уградњи засуна) на монтажи засуна.						
2.2	- Т комад NO200/NO125mm NP16, позиција 2 на цртежу 3. Прилагодити подеони пречник на Т комаду тако да се може монтирати у постојећој инсталацији (између засуна NO200mm, засуна NO125mm и прирубнице потисне цеви NO200mm.	ком.	1				
2.3	- демонтажа постојећег плъоснатог засуна NO125mm (позиција 3 на цртежу бр.3) и на његовом месту монтажа ручног плъоснатог засуна NO125 NP16 SRPS M.C5.620, аутоматски са куглом Плъоснати ручни засун NO125mm NP16 (са гуменим клином) је по стандарду DIN EN 558-1. Овде узети у обзир и евентуалне додатне радове (резање оштећених вијака, прилагођавање постојећем месту монтаже, ...).	комплет	1				
2.4	- демонтажа постојећег вентила за оваздушење NO80mm (позиција 4 на цртежу бр.3) и на његовом месту монтажа новог ваздушног вентила NO80 NP16, аутоматски са куглом	комплет					
2.5	- вијчана и заптивна гарнитура за спајање свих елемената у шахту	комплет	1				
2.6	- по потреби, радови на шахту у циљу прилагођавања величине шахта новој опреми. Замена поклопца шахта.	комплет	1				
3.	Набавка, испорука и монтажа вентила за оваздушење (позиција 1 на цртежу 0) у два шахта на траси доводног цевовода NO200mm						
3.1	- припрема шахти за демонтажу старих и монтажу нових вентила за оваздушење	комплет	2				
3.2	- вентил NO100mm NP16 за оваздушење са прирубницама за 16bara. Прирубница на вентилу да је са подешљивим отворима за монтажу на прикључак цевовода NO200mm	ком.	2				

	Тачан пречник вентила се због препуњености шахти водом, не може одредити али није већи од 100mm. У техничким условима је дат цртеж типа постојећих вентила.						
3.3	- прирубнице, вијчана и заптивна гарнитура за спајање ваздушних вентила са цевоводом NO200mm.	комплет	2				
4.	Испирање, испитивање и дезинфекција инсталације нове редуцир станице пре довођења у експлоатационо стање	комплет	1				
5.	Непредвиђени трошкови: - набавке и монтаже делова (прирубнице, фазонски комади, прикључци ..) за редуцир станицу, шахт на коти 108m, шахт са вентилима за оваздушење. - по потреби, набавка и монтажа делова за привремену инсталацију Вредност ове позиције треба да буде 10% вредности Понуде.	комплет	1				
6.	Израда техничке документације: - Цртежи за шахт редуцир станице, - Цртеж за шахт на коти 108m, - Техничке карактеристике опреме која се монтира.	комплет	1				

I	<b>УКУПНО ПОНУЂЕНА ЦЕНА без ПДВ динара</b>	
II	<b>УКУПАН ИЗНОС ПДВ динара</b>	
III	<b>УКУПНО ПОНУЂЕНА ЦЕНА са ПДВ</b>	

Табела 2

Посебно исказани трошкови који су укључени у укупно понуђену цену без ПДВ-а (цена из реда бр. 1) уколико исти постоје као засебни трошкови)	Остали трошкови ( <i>навести</i> )	динара

Датум:

М.П.

Понуђач

\_\_\_\_\_

\_\_\_\_\_

**Партија 2.Реконструкцију водовода од Душановца до пумпне станице Кусјак**

Р.бр.	О П И С	Јед.ме ре	Кол.	Цена по јед. без ПДВ	УКУПНА ЦЕНА без ПДВ	Цена по јед. са ПДВ	УКУПНА ЦЕНА са ПДВ
1	Пре почетка извођења радова обновити полигону мрежу, извршити геодетско снимање и обележавање трасе постојећег цевовода (скретање трасе, објекти дуж трасе, евентуална укрштања са постојећим инсталацијама итд). Податке доставља инвеститор.  Обрачун по метру дужном.	m'	2.000,00	-			
	<b>УКУПНО ПРИПРЕМНИ РАДОВИ</b>						
<b>I</b>	<b>ЗЕМЉАНИ РАДОВИ</b>						
1	Скидање хумуса са травом на делу трасе будућег цевовода (обрадива површина) у појасу ширине попречног пресека рова, просечене дебљине 0.30 м.  Скидање хумуса извршити машинским путем и депоновати га на даљину 5,00 м од ивице рова.  Материјал ће се уградити у завршни слој код засипања рова тј. вратиће се на првобитно места се његов транспорт не превиђа.  Обрачун по метру квадратном	m <sup>2</sup>	480,00				
2	Уклањање ниског растиња на делу трасе будућег гравитационог цевовода у појасу ширине од 3,0 м' са делом хумуса дебљине 0.20 м.Уклањање ниског растиња са делом хумуса извршити						

	<p>машинским путем и депоновати га на даљину 1000 м.</p> <p>Ценом је обухваћен утовар, транспорт, истовар и грубо планирање на месту депоније.</p> <p>Обрачун по метру квадратном очишћене површине са могућношћу несметаног ископа, транспорта материјала и монтажи цевовода.</p>	m <sup>2</sup>	2.000,00				
3	<p>Машински ископ рова за постављање водоводних цеви у материјалу III категорије до поројектоване коте (h≈1.80m') гравитационог и повратног цевовода, ширине 100 цм.</p>						

Р.бр.	О П И С	Јед.ме ре	Кол.	Цена по јед. без ПДВ	УКУПНА ЦЕНА без ПДВ	Цена по јед. са ПДВ	УКУПНА ЦЕНА са ПДВ
3	<p>Ископ рова вршити према постојећем подужном профилу, техничким прописима и упутству надзора. Приликом ископа земљу одбацити на мин. 1,00 м од ивице рова. Бочне стране морају бити правилно и вертикално одсечене, а дно фино испланирано.</p> <p>Присуство подземне воде се не предвиђа а заштиту рова од падавина извођач је дужан спровести о свом трошку.</p> <p>На деоницама где се подземна вода појави (деонице ближе потоку) ископ се посебно обрачунава по нормама које важе у отежаним условима.</p> <p>Код ископа се даје 5% ручног ископа</p> <p>Обрачун по кубичу ископаног самониклог материјала.</p>						

	Машински ископ	m <sup>3</sup>	2.793,00				
	Ручни ископ	m <sup>3</sup>	147,00				
4	<p>Набавка, допрема и уградња песка испод,око и изнад цеви у свему према детаљима из пројекта. По извршеном планирању дна рова а пре полагања цеви, поставити подлогу од песка дебљине 10 цм.</p> <p>Након монтаже цеви и испитивања на пробни притисак, цевовод се затрпава слојем песка тако да висина слоја песка изнад темена цеви буде 10цм.</p> <p>Песак несме бити од трошне стене, нити имати крупне комаде камена и грудве земље.</p> <p>Песак мора бити чист, без примеса органских материјала (трулеж, муљ и сл.)</p> <p>Обрачун се плаћа по кубичку уграђеног песка.</p>	m <sup>3</sup>	752,00				
5	<p>После завршене монтаже и испитивања гравитационог цевовода и затрпавања песком до потребне коте, извршити затрпавање рова материјалом из ископа у слојевима од 30 цм у ненабијеном стању, са збијањем до његове природне носивости уз истовремено вађење оплате. Први слој извршити ручним затрпавањем.</p> <p>При затрпавању рова првенствено употребити пробране некохерентне неорганске материјале.</p> <p>Посебно водити рачуна да први слој изнад песка буде без крупних комада, који би могло оштетити цеви.</p> <p>Обрачун је по м<sup>3</sup> затрпаног рова без додатка на растреситост.</p>	m <sup>3</sup>	2.526,00				



6	Транспорт вишка ископаног материјала, после затрпавања рова, на даљину који одреди надзорни орган.						
---	--	--	--	--	--	--	--

Р.бр.	О П И С	Јед.ме ре	Кол.	Цена по јед. без ПДВ	УКУПНА ЦЕНА без ПДВ	Цена по јед. са ПДВ	УКУПНА ЦЕНА са ПДВ
6	<p>Јединична цена је формирана за транспортну дужину од 1000 м.</p> <p>Ценом је обухваћен утовар, транспорт, истовар и грубо планирање на месту депоније.</p> <p>Обрачун по кубичку транспортног материјала без узимања у обзир растреситост.</p>	м <sup>3</sup>	882,00				
<b>УКУПНО ЗЕМЉАНИ РАДОВИ:</b>							
<b>II.</b>	<b>БЕТОНСКИ РАДОВИ</b>						
	<p>Све бетонске и армирано бетонске радове извести у свему према техничким прописима за ову врсту радова и упутству надзорног органа. У цену је урачунато справљање, пренос, оплата, уграђивање бетона са негом после уграђивања.</p> <p>Бетонирање шахте.</p>						
1	Бетонирање шахте.						
	Бетонирање горње плоче, дна и зидова шахте, армираним бетоном МБ30.						
	доња плоча и зидови	м <sup>3</sup>	6,10				
	горња плоча	м <sup>3</sup>	1,90				

2	Израда анкерних блокова за цеви у кривинама, на месту пролаза испод саобраћајнице, на делу заштитног челичног цевовода, . Бетон неармиран МБ 20. Обрачун по кубуку уграђеног бетона	m <sup>3</sup>	0,80				
3	Арматура Набавка, исправљање, чишћење, сечење, савијање и монтажа арматуре према спецификацији и плановима арматуре. Квалитет бчелика по прописима за бетонски челик. Плаћа се по кг уграђене арматуре Бетон неармиран МБ 20. Обрачун по кубуку уграђеног бетона						
	Глатка арматура ГА240/360	kg	10,0				
	Ребраста арматура РА 400/500	kg	30,0				
	Мрежасата арматура МАГ 500/560, Q 335	kg	211,0				
<b>УКУПНО БЕТОНСКИ РАДОВИ</b>							

Р.б р.	О П И С	Јед.ме ре	Кол.	Цена по јед. без ПДВ	УКУПНА ЦЕНА без ПДВ	Цена по јед. са ПДВ	УКУПНА ЦЕНА са ПДВ
<b>III.</b>	<b>ТЕСАРСКИ РАДОВИ</b>						
1	Приликом ископа рова одмах вршити двострано разупирање рова на потребним деоницама здравом грађом због обезбеђења безбедног рада у рову. Јадиничном ценом је обухваћена оплата, њено постављање и демонтажа. Разупирање вршити у свему према важећим прописима за ову врсту посла (око 25%). Обрачун по м <sup>2</sup> разупртог рова.						

		м <sup>2</sup>	2.100,00				
	<b>УКУПНО ТЕСАРСКИ РАДОВИ</b>						
<b>IV.</b>	<b>МОНТАЖНО - ИНСТАЛАЦИОНИ РАДОВИ</b>						
1	<p>Набавка, транспорт, разношење, спуштање у ров и монтажа ПЕ ХД ПЕ-100-ПН10 бара, ДН160мм и ДН250мм, дужине 12 м'(EN 12201-2/ISO 4427/DIN8074) црна са белим унутрашњим слојем и коекструдираним плавим линијама.</p> <p>Цеви се спајају чеоним заваривањем према упутству произвођача и важећим техничким прописима.</p> <p>Обрачун је заједно са 10% неопходне резерве.</p>						
	Д = 160 мм	м'	2.000,0				
	Д = 250 мм	м'	2.000,0				
2	<p>Набавка, допрема и уграђивање ливено гвоздених фасонских комада од дуктилног лива у свему према шеми чворова и спецификацији материјала.</p> <p>Обрачун по килограму заједно са заптивном гумом, потребним бројем завртњева и испитивањем на пробни притисак.</p>	кг.	350,00				
3	<p>Набавка, допрема и уграђивање одговарајућих водоводних арматура у свему према спецификацији материјала.</p> <p>Обрачун по комаду заједно са заптивном гумом, потребним бројем завртњева и испитивањем на пробни притисак.</p> <p>Пљоснати засуни са еластичним лежиштем за водоводну инсталацију до ПН 16 бара.</p>						
	Д = 80	ком.	4				

	Д = 100	КОМ.	3				
	Д = 150	КОМ.	4				
	Д = 250	КОМ.	4				

Р.бр.	О П И С	Јед.ме ре	Кол.	Цена по јед. без ПДВ	УКУПНА ЦЕНА без ПДВ	Цена по јед. са ПДВ	УКУПНА ЦЕНА са ПДВ
4	Набавка, транспорт и монтажа ливено гвоздених фазонских комада. Монтажу фазонских комада вршити према шеми монтаже чворова, спецификацији и упутству надзорног органа. На местима предвиђеним у шеми фазонске комаде анкерovati бетонским блоковима. Обрачун по комаду заједно са заптивном гумом, потребним бројем завртњева и испитивањем на пробни притисак.						
	ОП Д = 250/100	КОМ.	1				
	ОП Д = 250/80	КОМ.	1				
	ОП Д = 150/100	КОМ.	1				
	ОП Д = 150/80	КОМ.	1				
	ОП Д = 80/80	КОМ.	1				
	СП Д = 250/100	КОМ.	1				
	СП Д = 250/400	КОМ.	2				
	СП Д = 150/100	КОМ.	2				
	СП Д = 1/400	КОМ.	2				
	СП Д = 80/200	КОМ.	2				
	СП Д = 80/1000	КОМ.	1				
	ЛС Д = 100	КОМ.	2				

	ЛС Д = 80	ком.	1				
5	Набавка, транспорт и уградња туљка са летећом прирубницом на споју са постојећим гравитационим и потисно повратним цевоводом. Обрачун по комаду						
	Д = 160	ком.	8				
	Д = 250	ком.	8				
6	Ливено гвоздени поклопац на шахти. Набавка, транспорт и уградња ЛГ поклопца за водоводну шахту носивости 250 кN. Монтажу и уградњу поклопца извести према детаљима у пројекту и упутству надзорног органа. У цену је урачуната уградња поклопца са његовим осигурањем армирано бетонским подножним прстеном.	ком.	1				

Р.бр.	О П И С	Јед.ме ре	Кол.	Цена по јед. без ПДВ	УКУПНА ЦЕНА без ПДВ	Цена по јед. са ПДВ	УКУПНА ЦЕНА са ПДВ
7	Пењалице. Набавка транспорт и уграђивање ливено гвоздених пењалица облика и димензија према стандардима ДИН 1212 у зид водоводне шахте. Плаћа се по комаду уграђених пењалица.	ком.	7				
8	Превезивање новопроектване водоводне мреже на постојећу водоводну мрежу. У цену је урачунат сав потребан материјал и радна снага за извршење превезивања. Плаћа се по комаду изведеног споја						
	Д=160	ком.	6				

	Д=250	ком.	6					
<b>УКУПНО МОНТАЖНО - ИНСТАЛАЦИОНИ РАДОВИ</b>								
<b>V.</b>	<b>ОСТАЛИ РАДОВИ</b>							
1	<p>Подбушивање саобраћајница.</p> <p>Пролаз водоводне мреже испод саобраћајнице предвиђен је утискивањем заштитне челичне колоне испод пута по правцу и нивелети која прати нивелету цеви из подужног профила.</p> <p>Позицијом је обухваћен ископ јаме за смештај опреме за утискивање заштитне колоне димензијама према захтевима опреме, набавка, транспорт и уграђивање челичних цеви одговарајућег пречника кроз коју се провлачи водоводна мрежа.</p> <p>Обрачун по м' утиснуте заштитне колоне.</p>							
	Д = 160                      заштитна колона Дхδ = 219,10х6,30		м'	32,00				
	Д = 250                      заштитна колона Дхδ = 273х8,0		м'	32,00				
2	<p>Затварање отвора "уста цеви" око постављеног цевовода којим се спречава улазак воде и земље заштитну колону око цеви.</p> <p>Затварање отвора "уста цеви" извести постављањем комада профилисаног стиропора око цеви и заливањем отвора и шупљина трајно еластичном масом или другим одговарајућим масама.</p> <p>Плаћа по ком. изведене заштите.</p>							
		ком.	4					
3	Испитивање цевовода							

	После монтаже цевовода испитати на пробни притисак према приложеном упутству. Плаћа се по м' цевовода без обзира на пречник.	м'	4.000,00				
--	---	----	----------	--	--	--	--

Р.бр.	О П И С	Јед.ме ре	Кол.	Цена по јед. без ПДВ	УКУПНА ЦЕНА без ПДВ	Цена по јед. са ПДВ	УКУПНА ЦЕНА са ПДВ
4	Дезинфекција цевовода После извршеног испитивања цевовода на пробни притисак извршити дезинфекцију цевовода према упутству. Плаћа се по м' цевовода без обзира на пречник.	м'	4.000,00				
<b>УКУПНО ОСТАЛИ РАДОВИ</b>							

**РЕКАПИТУЛАЦИЈА**

Р.бр.	О П И С	УКУПНА ЦЕНА без ПДВ	УКУПНА ЦЕНА са ПДВ
I.	<b>ЗЕМЉАНИ РАДОВИ</b>		
II	<b>БЕТОНСКИ РАДОВИ</b>		
III	<b>ТЕСАРСКИ РАДОВИ</b>		
IV	<b>МОНТАЖНО – ИНСТАЛАЦИОНИ РАДОВИ</b>		
V	<b>ОСТАЛИ РАДОВИ</b>		
	<b>СВЕГА:</b>		

I	<b>УКУПНО ПОНУЂЕНА ЦЕНА без ПДВ динара</b>	
II	<b>УКУПАН ИЗНОС ПДВ динара</b>	
III	<b>УКУПНО ПОНУЂЕНА ЦЕНА са ПДВ</b>	

Табела 2

Посебно исказани трошкови који су укључени у укупно понуђену цену без ПДВ-а (цена из реда бр. I) уколико исти постоје као засебни трошкови)	Остали трошкови ( <i>навести</i> )	динара

Датум:

М.П.

Понуђач

\_\_\_\_\_

\_\_\_\_\_



**Партија 3. Санација водовода од резервоара Завој до растеретне коморе**

Р.бр.	О П И С	Јед. мере	Кол.				
	<b>ВОДОВОДНА МРЕЖА</b>						
A)	<b>Земљани радови</b>						
1.	<p>Површинско засецање асфалтног коловоза у делу регулације пута према брани, машином за сечење бетона. Цена сечења дата је по дужном метру реза.</p> <p>2 x 7.00 (95cm) = 14.00</p> <p>4 x 1.60 = 6.40</p> <p>2 x 1.80 = 3.60</p> <p>2 x 2.50 = 5.00</p>	m	29,00				
2.	<p>Разбијање асфалтног коловоза пикамером ради ископа прикључног рова водоводне мреже. Просечна дебљина асфалтног коловоза је 13 cm. Цена ископа дата је по m<sup>2</sup>.</p> <p>1 x 7.00 x 0.95 = 6.65</p> <p>1 x 1.60 x 2.50 = 4.00</p> <p>1 x 1.60 x 1.80 = 2.88</p>	m <sup>2</sup>	13,53				
3.	<p>Машински ископ земље треће, четврте и пете категорије за израду прикључних ровова водоводне мреже за цеви унутрашњег профила ДН60.4. Ширина ровова за смештај цеви у рову је просечно 77cm, просечна дубина 1.26m (узето из подужног профила)</p> <p>Обрачун по m<sup>3</sup>.</p> <p>За ДН 60. 0.60 x 1.160.00 x 0.77 X 1.26 = 675,26</p>	m <sup>3</sup>	675,26				

4.	<p>Ручни ископ земље треће и четврте категорије за израду прикључних ровова водоводне мреже за цеви унутрашњег профила ДН60.4. Ширина ровова је за смештај цеви у рову 77см, просечна дубина 1.26м, Обрачун по <math>m^3</math>. За ДН60 <math>0.40 \times 1.160.00 \times 0.77 \times 1.26 = 450.17</math></p>	$m^3$	450,17				
5.	<p>Ручни ископ земље треће и четврте категорије земљишта за израду водоводне шахте и растеретне коморе. Обрачун по <math>m^3</math>. <math>1.00 \times 1.60 \times 1.80 \times 1.40 = 4.03</math> <math>1.00 \times 1.60 \times 1.20 \times 1.90 = 3.65</math> <math>1.00 \times 1.60 \times 1.30 \times 2.10 = 4.37</math></p>	$m^3$	12,05				
6.	<p>Набавка и насипање песка у рововима ван објекта за постељицу, од min. 10см испод до min.10см изнад водоводне цеви. Обрачун по <math>m^3</math> набављеног и уграђеног песка. За ДН60. <math>1 \times 1.160.00 \times 1.00 \times 0.17 = 192.20</math></p>	$m^3$	192,20				
7.	<p>Затрпавање канала шљунком у слојевима <math>d=20\text{cm}</math> и ручним набијањем до горње коте постељице на делу прикључног рову испод бетонских платоа. Обрачун по <math>m^3</math> уграђеног шљунка. За ДН60. <math>1 \times 7.00 \times 0.77 \times 0.77 = 4.15</math></p>	$m^3$	4,15				
8.	<p>Затрпавање канала земљом из ископа у слојевима <math>d=20\text{cm}</math> и ручним набијањем дуж трасе водоводне мреже, а уз регулацију постојећег пута. Обрачун по <math>m^3</math> насуте земље, За ДН60. <math>1 \times 1.151.00 \times 0.77 \times 0.98 = 868.54</math></p>	$m^3$	868,54				

9.	Одвоз земље и шута из ископа, камионом на даљину до 5km. Обрачун по m <sup>3</sup> одвеженог материјала.	m <sup>3</sup>	200,0 0				
10.	Подбушивање земље испод пропуста пута, управно на пропуст испод пута, специјалним бушилицама са уметањем челичне нерђајуће заштитне цеви пречника ДН100mm кроз коју ће се провући ПЕ водоводна цев приликом постављања цевовода. Крајеве цеви фиксирати анкер блоковима од бетона да иста не би клизила дуж нагиба. Обрачун по m постављене цеви. 2 x 6.00 (ДН100) = 12.00 1 x 4.00 = 4.0	m	16,00				
<b>В)</b>	<b>Монтерски радови</b>						
1.	Набавка и монтажа водоводних цеви од полиетилена високе густине ХОПЕ ПЕ-100 за радни притисак од 10 бара, произвођача „Пештан“ – Аранђеловац или „Петрохемија“ Панчево или еквивалентно. Уграђене цеви морају да имају сертификат о квалитету. После монтаже звршити испитивање на пробни притисак према општим условима. Обрачун по m1 набављених и уграђених цеви, са потребним осигурањима. Цоловне мере пречника цеви се односе на унутрашње пречнике цеви, а милиметарске на спољне пречнике. Ф 2,5 ф 75mm m1	m	1200,00				
2.	Набавка и монтажа шибер вентила за притисак од 16 бара у шахтама датим на графичком прилогу и у сувој комори резервоара. Обрачун по комаду. ф 2,5 (60.4mm)	ком.	7,00				
3.	Набавка и уградња хватача нечистоће Y-тип ПН 16 Бара, профила 65/16 ФАФ са прирубницама (један у сувој комори	ком.	3,00				

	резервоара и један у водоводној шахти испред рецудира притиска. Обрачун по комаду уграђеног елемента.						
4.	Набавка и уградња рецудира притиска из серије 5366 проиузвођача ЦАЛЕФФИ димензија ДН65, са нанометрима. Обрачун по комаду уграђеног редуцира.	ком.	2,00				
5.	Набавка и уградња славине-лоптасте ПН16 са прирубницама ДН65mm у водоводној шахти датој у пројекту и у сувој комори резервоара. Обрачун по комаду уграђене арматуре. ДН65	ком.	3,00				
6.	Набавка и уградња захватних корпи за цеви ДН 6.4mm. Корпе се постављају у резервоару и у растеретној комори. У цену улазе рад, материјал и постављање корпе према комаду. ДН2.5	ком.	3,00				
7.	Набавка и уградња угаоног вентила са пловком НП10 ДН 60.4mm који служи за аутоматско регулисање нивоа воде, односно држање нивоа воде на висини у растеретној комори. Обрачун по комаду уграђеног вентила. ДН2.5	ком.	1,00				
8.	Набавка и уградња сабирног левка (преливног комада) који је намењен за скупљање вишка воде из резервоара и растеретне коморе и поставља се на цеви намењене преливу и испусту, по једна у свакој комори резервоара, а трећа у растеретној комори. Сабирни левак је за цев ДН 60.4mm. Обрачун по комаду уграђеног елемента. ДН2.5	ком.	3,00				
9.		ком.	2,00				

	Набавка и уградња повратне клапне ДН2.5 у сувој Комори резервоара, а на цевима за одвод воде из резервоара (за сваку комору понаособ). Обрачун по комаду. ДН2.5						
10.	Набавка и уградња Т комада ДН2.5 са прирубницама у сувој комори резервоара. Обрачун по комаду. ДН2.5	ком.	4,00				
11.	Набавка и уградња Л90 ДН2.5 са прирубницама у сувој комори резервоара и у растеретној комори. Обрачун по комаду. ДН2.5	ком.	15,00				
Ц)	<b>Разни радови</b>						
1.	Геодетско обележавање трасе водовода на терену и одржавање тачака док трају радови. Обрачун по m трасе. $2 \times 1\ 1690.00\ (95\text{cm}) = 2.320.00$	m	2320,00				
2.	Израда водоводне шахте светлог отвора 120 x 140cm, са бетонирањем зидова d=20cm, армираним бетоном МБ20 и АБ плочом дебљине d=15 cm и уградњом пењалица. Под шахте је АБ плоча дебљине 12cm. Обрачун по комаду комплет уграђене шахте. Шахта спољних димензија 1.60m x 1.80m x 1.52m висине. У цену иде и коришћење оплате за израду шахте. (2m <sup>3</sup> бетона и гвожђе према спецификацији арматуре).	ком.	1,00				

3.	<p>Израда растеретне коморе према графичком прилогу из пројекта шахте светлог отвора 120cm x (100*90)cm, са бетонирањем зидова d=20cm, армираним бетоном МБ30 и АБ плочом дебљине d=12cm и уградњом пењалица. Под растеретне коморе урадити од АБ плоче, а спецификација арматуре је дата у графичком делу пројекта. Преко плоче поставити завршни конусни АБ прстен за шахт. Ово је типски комад од готових елемената из асортимана „Бетоњерка“ Чачак. или еквивалентно. Димензије завршног прстена за шахт су фи 1000mm/625 mm/600mm (шифра производа 502083): Обрачун по комаду комплет урађене растеретне коморе са укалкулисавањем оплате.</p>	ком.	1,00					
4.	<p>Набавка и уградња ливених шахт поклопаца фи 60cm са рамом, предвиђених за тешки колски саобраћај, тј. тежине од 120kg (произвођач Ливница Лесковац, или еквивалентно). Обрачун по комаду набављеног и уграђеног поклопца.</p>	ком.	2,00					
5.	<p>Крпљење бетонских и асфалтних површина на траси новопроектване водоводне мреже слојем асфалта на тампон подлози, у дебљини слоја асфалта d=8cm + 5cm хабајућег слоја, а у делу регулације пута према брани.</p> $1 \times 7.00 \times 0.95 = 6.65$ $1 \times 1.60 \times 2.50 = 4.00$ $1 \times 1.60 \times 1.80 = 2.88$	m <sup>2</sup>	13,53					
6.		m	1160,00					

	Постављање траке за обележавање трасе водовода у рову изнад цеви, а на 40см од коте терена. Обрачун по m постављене траке.						
7.	Испитивање на притисак и дезинфекција мреже по постављању трасе. Обрачун по m.	m	1160,00				
1.	Ова позиција обухвата све непредвиђене радове који се могу појавити у току изградње објекта, а које треба обавити као што су препреке у виду подземних и надземних инсталација, обезбедјење саобраћаја у току градње и тд.. Обрачун паушално 5% од збира позиција А до Ц.						

I	<b>УКУПНО ПОНУЂЕНА ЦЕНА без ПДВ динара</b>	
II	<b>УКУПАН ИЗНОС ПДВ динара</b>	
III	<b>УКУПНО ПОНУЂЕНА ЦЕНА са ПДВ</b>	

Табела 2

Посебно исказани трошкови који су укључени у укупно понуђену цену без ПДВ-а (цена из реда бр. 1) уколико исти постоје као засебни трошкови)	Остали трошкови ( <i>навести</i> )	динара

Датум:

М.П.

Понуђач

\_\_\_\_\_

\_\_\_\_\_

**Напомена:**

- Уколико група понуђача подноси заједничку понуду овај образац потписује и оверава Носилац посла.
- Уколико понуђач подноси понуду са подизвођачем овај образац потписује и оверава печатом понуђач.



**ОБРАЗАЦ 3.**

На основу члана 26. Закона о јавним набавкама („Службени гласник РС“, бр. 124/2012, 14/15 и 68/15), члана 2. став 1. тачка 6) подтачка (4) и члана 16. Правилника о обавезним елементима конкурсне документације у поступцима јавних набавки начину доказивања испуњености услова («Службени гласник РС», бр.86/15) понуђач даје:

**ИЗЈАВУ О НЕЗАВИСНОЈ ПОНУДИ**

и под пуном материјалном и кривичном одговорношћу потврђује да је Понуду број: \_\_\_\_\_ за јавну набавку радова: радова: Израда и реконструкција водовода, Партија \_\_\_\_ - Јавна набавка број ЈН/2000/0154/2016 Наручиоца Јавно предузеће „Електропривреда Србије“ Београд по Позиву за подношење понуда објављеном на Порталу јавних набавки и интернет страници Наручиоца дана \_\_\_\_\_. године, поднео независно, без договора са другим понуђачима или заинтересованим лицима.

У супротном упознат је да ће сходно члану 168. став 1. тачка 2) Закона о јавним набавкама („Службени гласник РС“, бр.124/12, 14/15 и 68/15), уговор о јавној набавци бити ништав.

Датум:

М.П.

Понуђач/члан групе

**Напомена:** Уколико заједничку понуду подноси група понуђача Изјава се доставља за сваког члана групе понуђача. Изјава мора бити попуњена, потписана од стране овлашћеног лица за заступање понуђача из групе понуђача и оверена печатом.

Приликом подношења понуде овај образац копирати у потребном броју примерака.

**ОБРАЗАЦ 4.**

На основу члана 75. став 2. Закона о јавним набавкама („Службени гласник РС“ бр.124/2012, 14/15 и 68/15) као понуђач/подизвођач дајем:

**ИЗЈАВУ**

којом изричито наводимо да смо у свом досадашњем раду и при састављању Понуде број: \_\_\_\_\_ за јавну набавку радова: Израда и реконструкција водовода, Партија \_\_\_ - Јавна набавка број ЈН/2000/0154/2016, поштовали обавезе које произилазе из важећих прописа о заштити на раду, запошљавању и условима рада, заштити животне средине, као и да немамо забрану обављања делатности која је на снази у време подношења Понуде.

Датум:

М.П.

Понуђач/члан групе

**Напомена:** Уколико заједничку понуду подноси група понуђача Изјава се доставља за сваког члана групе понуђача. Изјава мора бити попуњена, потписана од стране овлашћеног лица за заступање понуђача из групе понуђача и оверена печатом.

У случају да понуђач подноси понуду са подизвођачем, Изјава се доставља за понуђача и сваког подизвођача. Изјава мора бити попуњена, потписана и оверена од стране овлашћеног лица за заступање понуђача/подизвођача и оверена печатом.

Приликом подношења понуде овај образац копирати у потребном броју примерака.

**ОБРАЗАЦ 5.**

**СПИСАК ИЗВЕДЕНИХ РАДОВА– СТРУЧНЕ РЕФЕРЕНЦЕ**

	Референтни наручилац	Лице за контакт и број телефона	Број и датум закључења уговора	Датум реализације уговора	Вредност изведених радова без ПДВ Дин
1.					
2.					
3.					
4.					
5.					
				<b>Укупна вредност Изведених радова без ПДВ Дин</b>	

Датум:

М.П.

Понуђач:

**Напомена:**

*Уколико група понуђача подноси заједничку понуду овај образац потписује и оверава Носилац посла испред групе понуђача.*

*Приликом подношења понуде овај образац копирати у потребном броју примерака.*

*Понуђач који даје нетачне податке у погледу стручних референци, чини прекршај по члану 170. став 1. тачка 3. Закона о јавним набавкама. Давање неистинитих података у понуди је основ за негативну референцу у смислу члана 82. став 1. тачка 3) Закона*

**ОБРАЗАЦ 6.**

**ПОТВРДА О РЕФЕРЕНТНИМ НАБАВКАМА**

Наручилац предметних радова:

\_\_\_\_\_ (назив и седиште наручиоца)

Лице за контакт:

\_\_\_\_\_ (име, презиме, контакт телефон)

Овим путем потврђујем да је

\_\_\_\_\_ (навести назив седиште понуђача)

за наше потребе извео:

\_\_\_\_\_ (навести референтне радове)

у уговореном року, обиму и квалитету

Датум закључења уговора	Датум реализације уговора	Вредност уговора без ПДВ	Вредност изведених радова без ПДВ Дин

Датум:

М.П.

Наручилац радова:

**НАПОМЕНА:**

*Приликом подношења понуде овај образац копирати у потребном броју примерака. Понуђач који даје нетачне податке у погледу стручних референци, чини прекршај по члану 170. став 1. тачка 3. Закона о јавним набавкама. Давање неистинитих података у понуди је основ за негативну референцу у смислу члана 82. став 1. тачка 3) Закона*

**ОБРАЗАЦ 7**

**ИЗЈАВА ПОНУЂАЧА – КАДРОВСКИ КАПАЦИТЕТ**

На основу члана 77. став 4. Закона о јавним набавкама („Службени гласник РС“, бр.124/12, 14/15 и 68/15) Понуђач даје следећу

**ИЗЈАВУ О КАДРОВСКОМ КАПАЦИТЕТУ**

Под пуном материјалном и кривичном одговорношћу изјављујем да располажемо кадровским капацитетом захтеваним предметном јавном набавком радова: Израда и реконструкција водовода, Партија \_\_\_\_ - Јавна набавка број ЈН/2000/0154/2016, односно да смо у могућности да ангажујемо (по основу радног односа или неког другог облика ангажовања ван радног односа, предвиђеног члановима 197-202 Закона о раду) следећа лица која ће бити ангажована ради извршења уговора:

	<b>Захтевани кадровски капацитет</b>	<b>Име и презиме запосленог</b>	<b>Врста и степен стручне спреме</b>
1.			
2.			
3.			
4.			
5.			
6.			
7.			
8.			
9.			
10.			
11.			
12.			
13.			
14.			
15.			
16.			
17.			
18.			
19.			
20.			
21.			

22.			
23.			
24.			
25.			
26.			
27.			
28.			
29.			
30.			
31.			
32.			
33.			
34.			
35.			

Датум:

М.П.

Понуђач:

**Напомена:**

*-Уколико група понуђача подноси заједничку понуду овај образац потписује и оверава један или више чланова групе понуђача сваки у своје име, а у зависности од тога на који начин група понуђача испуњава тражени услов. Изјава мора бити попуњена, потписана од стране овлашћеног лица за заступање понуђача из групе понуђача и оверена печатом.*

*Приликом подношења понуде овај образац копирати у потребном броју примерака.*

**ОБРАЗАЦ 8**

**ИЗЈАВА ПОНУЂАЧА – ТЕХНИЧКИ КАПАЦИТЕТ**

На основу члана 77. став 4. Закона о јавним набавкама („Службени гласник РС“, бр.124/12, 14/15 и 68/15) Понуђач даје следећу

**ИЗЈАВУ О ТЕХНИЧКОМ КАПАЦИТЕТУ ПОНУЂАЧА**

Под пуном материјалном и кривичном одговорношћу изјављујем да располажемо техничким капацитетом захтеваним предметном јавном набавком радова: радова: Израда и реконструкција водовода, Партија \_\_\_\_ - Јавна набавка број ЈН/2000/0154/2016 , односно да имамо на располагању:

- \_\_\_\_\_
- \_\_\_\_\_
- \_\_\_\_\_
- \_\_\_\_\_
- \_\_\_\_\_

Датум:

М.П.

Понуђач:

**Напомена:**

*-Уколико група понуђача подноси заједничку понуду овај образац потписује и оверава Носилац посла и сваки члан групе понуђача у своје име, а у зависности од тога на који начин група понуђача испуњава тражени услов. Изјава мора бити попуњена, потписана од стране овлашћеног лица за заступање понуђача из групе понуђача и оверена печатом.*

**ОБРАЗАЦ 9**

**ОБРАЗАЦ ТРОШКОВА ПРИПРЕМЕ ПОНУДЕ**

**за јавну набавку радова:** радова: Израда и реконструкција водовода,  
 Партија \_\_\_ - Јавна набавка број ЈН/2000/0154/2016

На основу члана 88. став 1. Закона о јавним набавкама („Службени гласник РС“, бр.124/12, 14/15 и 68/15), члана 2. став 1. тачка 6) подтачка (3) и члана 15. Правилника о обавезним елементима конкурсне документације у поступцима јавних набавки и начину доказивања испуњености услова (“Службени гласник РС” бр. 86/15), уз понуду прилажем

**СТРУКТУРУ ТРОШКОВА ПРИПРЕМЕ ПОНУДЕ**

трошкови прибављања средстава обезбеђења	_____ динара
Укупни трошкови без ПДВ	_____ динара
ПДВ	_____ динара
Укупни трошкови са ПДВ	_____ динара

Структуру трошкова припреме понуде прилажем и тражим накнаду наведених трошкова уколико наручилац предметни поступак јавне набавке обустави из разлога који су на страни наручиоца, сходно члану 88. став 3. Закона о јавним набавкама („Службени гласник РС“, бр.124/12, 14/15 и 68/15).

Датум:

М.П.

Понуђач

**Напомена:**

-образац трошкова припреме понуде попуњавају само они понуђачи који су имали наведене трошкове и који траже да им их Наручилац надокнади у Законом прописаном случају

-остале трошкове припреме и подношења понуде сноси искључиво понуђач и не може тражити од наручиоца накнаду трошкова (члан 88. став 2. Закона о јавним набавкама („Службени гласник РС“, бр.124/12, 14/15 и 68/15)

-уколико понуђач не попуни образац трошкова припреме понуде, Наручилац није дужан да му надокнади трошкове и у Законом прописаном случају

-Уколико група понуђача подноси заједничку понуду овај образац потписује и оверава Носилац посла. Уколико понуђач подноси понуду са подизвођачем овај образац потписује и оверава печатом понуђач.



**ПОТВРДА О ОБИЛАСКУ ОБЈЕКТА ХЕ ЂЕРДАП**

1. Понуђач је извршио увид у локалитет \_\_\_\_\_ на коме ће се изводити радова: Израда и реконструкција водовода, Партија \_\_\_\_ - Јавна набавка број ЈН/2000/0154/2016.
2. Технички услови за извођење радова и мере из безбедности заштите на раду су дефинисане и извођач радова је упознат са истим.

ПОНУЂАЧ

НАРУЧИЛАЦ

\_\_\_\_\_

\_\_\_\_\_

М.П

Потврда о обиласку локације је саставни део понуде. Уколико понуђач не достави потврду о обиласку локације Наручилац ће такву понуду одбити као неприхватљиву.

## МОДЕЛ УГОВОРА

1. Јавно предузеће „Електропривреда Србије“ Београд, Улица царице Милице бр. 2, огранак ХЕ Ђердап Кладово, ул. Трг краља Петра број 1, 19 320 Кладово, Матични број 20053658, ПИБ 103920327, које заступа финансијски директор Снежана Бондеровић, по овлашћењу број 12.01.-47952/1-15 од 24.09.2015. године (у даљем тексту: Наручилац)

и

2. \_\_\_\_\_ из \_\_\_\_\_, Ул. \_\_\_\_\_ бр.\_\_\_\_ Матични број \_\_\_\_\_, ПИБ \_\_\_\_\_, Текући рачун \_\_\_\_\_ Банка \_\_\_\_\_,кога заступа \_\_\_\_\_, \_\_\_\_\_ (у даљем тексту: Извођач радова)

док су чланови групе/подизвођачи:

\_\_\_\_\_ из \_\_\_\_\_, Ул. \_\_\_\_\_ бр.\_\_\_\_ Матични број \_\_\_\_\_, ПИБ \_\_\_\_\_, Текући рачун \_\_\_\_\_ Банка \_\_\_\_\_ кога заступа \_\_\_\_\_.

\_\_\_\_\_ из \_\_\_\_\_, Ул. \_\_\_\_\_ бр.\_\_\_\_ Матични број \_\_\_\_\_, ПИБ \_\_\_\_\_, Текући рачун \_\_\_\_\_ Банка \_\_\_\_\_, кога заступа \_\_\_\_\_.

У даљем тексту за потребе овог Уговора заједно названи: Уговорне стране,

## У Г О В О Р

### УВОДНЕ ОДРЕДБЕ

#### Члан 1.

На основу члана 32. Закона о јавним набавкама („Сл. гласник РС“ бр. 124/2012, 14/2015 и 68/2015), (даље: Закон), Наручилац је спровео отворени поступак јавне набавке за набавку радова: Израда и реконструкција водовода, Партија \_\_\_\_ - Јавна набавка број ЈН/2000/0154/2016.

На основу Позива за подношење понуда објављеног на Порталу јавних набавки, Порталу службених гласила Републике Србије и база прописа, и на интернет страници Наручиоца, од \_\_\_\_\_ године, Понуђач је доставио понуду број: \_\_\_\_\_ од \_\_\_\_\_ године (у даљем тексту: Понуда). (уписује Извођач радова).

Наручилац је на основу Извештаја комисије о стручној оцени понуда, сачињеног у складу са чланом 105. Закона и Одлуке о додели уговора број: \_\_\_\_\_ од \_\_\_\_\_ године, донете у складу са чланом 108. Закона, изабрао Извођача радова \_\_\_\_\_ за извођење радова из става првог овог члана (уписује Наручилац).

### ПРЕДМЕТ УГОВОРА

#### Члан 2.

Предмет овог Уговора су радова: Израда и реконструкција водовода, Партија \_\_\_\_ - Јавна набавка број ЈН/2000/0154/2016 а према захтевима и условима из Конкурсне

документације Наручиоца, прихваћене техничке спецификације и понуде Извођача радова број \_\_\_\_\_ од \_\_\_\_\_ године саставни су део овог Уговора.

Наручилац уговара радове предвиђене техничком спецификацијом, која је саставни део конкурсне документације.

Делимично извршење уговора Извођач радова ће у складу са Понудом, уступити подизвођачу: \_\_\_\_\_ (назив Подизвођача \_\_\_\_\_ из \_\_\_\_\_ АПР) и \_\_\_\_\_ то:

\_\_\_\_\_ (опис радова), са процентом учешћа у понуди од \_\_\_\_\_ (бројчано исказани процента). (попуњава Понуђач)

Извођач радова који је у складу са Понудом, део уговорених обавеза делимично уступио подизвођачу у потпуности је одговоран Наручиоцу за реализацију радова.

Група понуђача у заједничкој понуди, одговорна је неограничено и солидарно за извршење обавеза по основу овог Уговора.

#### Члан 3.

Извођач радова се обавезује да радове из члана 2. овог Уговора изведе у складу са прописима Републике Србије, нормативима, обавезним стандардима и препорукама произвођача, а у свему према одредбама овог Уговора и сопственој Понуди.

## ЦЕНА

#### Члан 4.

Укупна уговорена цена из члана 2. овог Уговора износи: \_\_\_\_\_ РСД, без обрачунатог пореза на додату вредност.

(словима: \_\_\_\_\_)

На цену из става 1. овог члана обрачунава се припадајући порез на додату вредност у складу са прописима Републике Србије, што износи \_\_\_\_\_, \_\_\_\_\_ РСД.

#### Члан 5.

Уговорне стране су сагласне да се јединичне цене из основне понуде неће мењати у случају промене цена елемената на основу којих је формирана јединична цена радова (фиксна цена), за све време важења овог Уговора.

## УСЛОВИ И НАЧИН ПЛАЋАЊА

#### Члан 6.

Цену из члана 4. овог Уговора, Наручилац ће платити на следећи начин:

- до 90% од укупно уговорене вредности, увећане за припадајући порез на додату до вредност биће плаћено по испостављеним исправним привременим ситуацијама, исправним рачунима, испостављених на основу изведених количина уговорених радова и потписаних и оверених листова грађевинске књиге, које су оверене од стране одговорног лица извођача радова и Надзорног органа, у законском року до 45 дана од дана пријема истих на архиву Наручиоца,
- до 100% укупно уговорене вредности биће плаћено по завршетку радова, окончаном ситуацијом у законском року до 45 дана од дана пријема исправне окончане ситуације односно исправног коначног рачуна исте на архиву Наручиоца. Окончана ситуација испоставља се након извршене примопредаје радова и коначног обрачуна изведених радова, које записнички оверава Комисија за примопредају и коначни обрачун изведених радова Уговорних страна.

Сва плаћања ће се вршити на основу потписаних и оверених привремених месечних ситуација и окончане ситуације, оверених од стране надзорног органа кога овлашћује Наручилац у складу са Законом о планирању и изградњи ("Сл. гласник РС", бр. 72/2009, 81/2009 - испр., 64/2010 - одлука УС, 24/2011, 121/2012, 42/2013 - одлука УС, 50/2013 - одлука УС, 98/2013 - одлука УС, 132/2014 и 145/2014) и Правилником о садржају и начину вршења стручног надзора ("Сл. гласник РС", бр. 22/2015).

У привременој ситуацији, за изведене радове, невести ознаку делатности прописане Уредбом о класификацији делатности из области грађевинарства .

Привремене месечне и окончане ситуације се испостављају према количинама из обрачунских листова грађевинске књиге, овереним и потписаним од стране Извођача радова и надзорног органа, у складу са Законом о планирању и изградњи.

Уз привремене ситуације и окончану ситуацију, Извођач је обавезан да достави Наручиоцу Записник о примопредаји изведених радова и Записник о коначној примопредаји оизведених радова, а који се у каснијим фазама не могу контролисати, оверене и потписане од стране Стручног надзора, као и листове грађевинског дневника за претходни месец за који се испоставља ситуација, обострано потписане и оверене.

Плаћање ће се вршити у динарима.

Извођач је обавезан да достави Грађевинску књигу који је оверен од стране одговорног лица извођача радова и лица за контролу извођења радова овлашћеног од стране Наручиоца/Надзорног органа одмах после завршетка радова по свакој појединачној наруџбеници, а најкасније уз достављени рачун.

Плаћање ће се вршити у динарима у складу са чланом 4. овог Уговора.

## СРЕДСТВА ОБЕЗБЕЂЕЊА

### Члан 7.

#### **Меница за добро извршење посла – Партија 1,3**

Понуђач је дужан да у тренутку закључења Уговора а најкасније у року од 5 (пет) дана од дана обостраног потписивања Уговора од законских заступника уговорних страна, као одложни услов из члана 74. став 2. Закона о облигационим односима („Сл. лист СФРЈ“ бр. 29/78, 39/85, 45/89 – одлука УСЈ и 57/89, „Сл.лист СРЈ“ бр. 31/93 и „Сл. лист СЦГ“ бр. 1/2003 – Уставна повеља), као Сфо за добро извршење посла преда Наручиоцу:

- 6) бланко сопствену меницу за добро извршење посла која је неопозива, без права протеста и наплатива на први позив, потписана и оверена службеним печатом од стране овлашћеног лица,
- 7) Менично писмо – овлашћење којим понуђач овлашћује наручиоца да може наплатити меницу на износ од 10 % од вредности уговора (без ПДВ-а) са роком важења минимално мин 30 дана дужим од рока важења уговора, с тим да евентуални продужетак рока важења уговора има за последицу и продужење рока важења менице и меничног овлашћења,

- 8) фотокопију важећег Картона депонованих потписа овлашћених лица за располагање новчаним средствима понуђача код пословне банке, оверену од стране банке на дан издавања менице и меничног овлашћења (потребно је да се поклапају датум са меничног овлашћења и датум овере банке на фотокопији депо картона),
- 9) фотокопију ОП обрасца за законског заступника и лица овлашћених за потпис менице / овлашћења (Оверени потписи лица овлашћених за заступање),
- 10) Доказ о регистрацији менице у Регистру меница Народне банке Србије (фотокопија Захтева за регистрацију менице од стране пословне банке која је извршила регистрацију менице или извод са интернет странице Регистра меница и овлашћења НБС)

Меница може бити наплаћена у случају да изабрани понуђач не буде извршавао своје уговорне обавезе у роковима и на начин предвиђен уговором.

## **Партија 2**

### **Банкарска гаранција за добро извршење посла**

Извођач радова се обавезује да у року од 10 дана од дана обостраног потписивања овог Уговора од овлашћених представника Уговорних страна, Наручиоцу достави банкарску гаранцију за добро извршење посла.

Банкарска гаранција за добро извршење посла мора да буде са клаузулом "неопозива, безусловна, наплатива на први позив и без права на приговор", издата у висини од 10% од укупно уговорене вредности без ПДВ-а, са роком важења 30 (тридесет) календарских дана дужим од уговореног рока завршетка посла.

Уколико Извођач радова не достави банкарску гаранцију за добро извршење посла у року из става 1 овог члана, сматраће се да је Извођач радова одустао од закључења овог Уговора, те да овај Уговор неће производити правно дејство.

Наручилац је овлашћен да наплати банкарску гаранцију за добро извршење посла у случају да Извођач радова не испуни своје уговорне обавезе у погледу начина, услова и рока завршетка Уговорених радова предвиђених овим Уговором.

Ако за време трајања Уговора дође до промене рокова за извршење уговорених радова, важност банкарске гаранције за добро извршење посла мора да се продужи.

Поднета банкарска гаранција не може да садржи додатне услове за исплату, краће рокове, мањи износ или промењену месну надлежност за решавање спорова.

У случају да је пословно седиште банке гаранта у Републици Србији у случају спора по овој Гаранцији, утврђује се надлежност суда у Београду и примена материјалног права Републике Србије.

У случају да је пословно седиште банке гаранта изван Републике Србије у случају спора по овој Гаранцији, утврђује се надлежност Спољнотрговинске арбитраже при Привредној комори Србије са местом арбитраже у Београду уз примену њеног Правилника и процесног и материјалног права Републике Србије.

У случају да Извођач радова поднесе банкарску гаранцију стране банке, Извођач радова може поднети гаранцију стране банке само ако је тој банци додељен кредитни рејтинг коме одговара најмање ниво кредитног квалитета 3 (инвестициони ранг).

## **Партија 1, 2, 3**

### **Меница као гаранција за отклањање грешака у гарантном року**

Извођач радова је обавезан да Наручиоцу у тренутку потписивања Записника о коначном обрачуну и примопредаји изведених радова или најкасније 5 дана пре истека средства финансијског обезбеђења за добро извршење посла, достави:

- бланко сопствену меницу за отклањање недостатака у гарантном року која је неопозива, без права протеста и наплатива на први позив, потписана и оверена службеним печатом од стране овлашћеног лица,

- Менично писмо – овлашћење којим понуђач овлашћује наручиоца да може наплатити меницу на износ од 5% од вредности уговора (без ПДВ) са роком важења минимално (мин. 30 дана) дужим од гарантног рока, с тим да евентуални продужетак гарантног рока има за последицу и продужење рока важења менице и меничног овлашћења,
- фотокопију важећег Картона депонованих потписа овлашћених лица за располагање новчаним средствима понуђача код пословне банке, оверену од стране банке на дан издавања менице и меничног овлашћења (потребно је да се поклапају датум са меничног овлашћења и датум овере банке на фотокопији депо картона),
- фотокопију ОП обрасца.
- Доказ о регистрацији менице у Регистру меница Народне банке Србије (фотокопија Захтева за регистрацију менице од стране пословне банке која је извршила регистрацију менице или извод са интернет странице Регистра меница и овлашћења НБС)

Меница може бити наплаћена у случају да изабрани понуђач не отклони недостатке у гарантном року.

Уколико се средство финансијског обезбеђења не достави у уговореном року, Наручилац има право да наплати средство финансијског обезбеђења за добро извршење посла.

#### РОК ЗАВРШЕТКА РАДОВА

#### Члан 8.

Извођач радова се обавезује да радове који су предмет овог Уговора изведе у року од \_\_\_\_\_ дана од дана ступања уговора на снагу.

Рок за извођење радова мирује у случају ако се појаве накнаде околности на страни Наручиоца, а које онемогућавају Извођача радова да изведе радове у уговореном року, и то:

1. измене у току радова
2. накнадни захтеви Наручиоца.

Рок за завршетак радова може се продужити на захтев Извођача радова или Наручиоца ако у уговореном року наступе следеће околности:

1. поступање трећих лица без кривице Уговорних страна
2. прекид радова изазван актом надлежног органа, за који нису одговорне Уговорне стране
3. временских неприлика које нису могле да се предвиде у тренутку потписивања Уговора, а које би битно утицале на сигурност и безбедност радова, објеката, опреме и радне снаге;
4. накнадне радове, у поступку уговарања сагласно Закону;
5. непредвиђене радове, за које Извођач радова није знао или није могао знати да се морају извести, у поступку уговарања сагласно Закону;
6. вишкове радова, уколико њихова вредност прелази 10% (десет посто) од укупно уговорене цене радова и то само у делу тих радова који прелазе наведени проценат, у поступку уговарања сагласно Закону.
7. Виша сила коју признају постојећи прописи
8. Остале објективне околности које не зависе од воље Уговорних страна.

Извођач радова је у обавези, да писаним путем благовремено обавести Наручиоца о разлозима кашњења и потребама продужетка рока, у складу са одредбама члана 115. Закона о јавним набавкама, што ће такође у писаној форми бити верификовано од стране Наручиоца.

## ОБАВЕЗЕ НАРУЧИОЦА

## Члан 9.

Обавезе Наручиоца по потписивању овог Уговора су да:

1. у року од 3 (три) дана, у писаној форми обавести Извођача радова о лицу задуженом за реализацију овог Уговора.
2. у року од 3 дана достави решење за лица која ће вршити стручни надзор на извођењу радова
3. а именује лице одговорно за безбедност и здравље на раду
4. Преда Извођачу радова локацију, у складу са Законом о планирању и изградњи
5. достави Извођачу радова техничку документацију по којој ће се изводити уговорени радови
6. Након завршетка радова формира заједно са Извођачем радова, Комисију за квалитативни и квантитативни преглед, примопредају и коначни обрачун изведених радова и опреме
7. са Извођачем радова усагласи и одобри динамички план извођења радова, у року од 14 (четрнаест) дана од потписивања овог Уговора
8. редовно измирује обавезе према Извођачу радова за изведене радове на основу привремених ситуација и окончане ситуације

## ОБАВЕЗЕ ИЗВОЂАЧА РАДОВА

## Члан 10.

Обавезе Извођача радова по потписивању овог Уговора су да:

1. радове изведе у свему према важећим техничким прописима, стандардима и нормативима који важе за ову врсту посла, законским прописима у Републици Србији, техничким упутствима Наручиоца, правилима струке и одредбама овог Уговора,
2. у року од 3 (три) дана одреди свог представника задуженог за реализацију обавеза из Уговора и праћење и о томе обавести Наручиоца у писаној форми,
3. одреди одговорне извођаче радова, по струкама, у складу са Законом о планирању и изградњи, у року од 3 (три) дана и о томе у писаној форми обавести Наручиоца,
4. писаним путем обавести Наручиоца о могућим кашњењима, као и о разлозима кашњења а Обавештење о томе доставити Наручиоцу најкасније 7 (седам) дана пре истека рока из члана 8. овог Уговора. У противном, сматраће се да Извођач радова нема основа за остваривање права на продужење рока и примењиваће се одредбе члана 13. овог Уговора,
5. одреди одговорно лице за безбедност и здравље на раду и координатора градилишта уз сагласност Наручиоца
6. уради и достави Наручиоцу план превентивних мера
7. усклади динамику извођења својих радова са динамиком извођења радова
8. изради елаборат обезбеђења градилишта и све запослене на градилишту упозна са елаборатом о уређењу градилишта, а уколико не постоји, упозна са свим опасностима, штетностима и ризицима на тим радним местима у складу са Актом о процени ризика за та радна места
9. за све време извођења радова уредно води грађевински дневник, грађевинску књигу и обезбеди књигу инспекције,
10. пре почетка извођења радова прегледа комплетну пројектну документацију и у писаној форми обавести Наручиоца о евентуалним примедбама или грешкама у пројекту и да своју писмену сагласност на пројектну документацију

11. за опрему, рад и материјал, Наручиоцу без одлагања достави потпуну атестну документацију пре уградње
12. уредно одржава градилиште, материјал депонује правилно и обезбеди несметани саобраћај, за све време трајања Уговора
13. по завршетку уговорених радова, место радова доведе у стање сходно прописима Републике Србије,
14. најкасније у року од 3 (три) дана по завршетку радова писаним путем, преко надзорног органа, обавести Наручиоца о тој околности,
15. Приступи отклањању евентуалних примедби Комисије за интерни технички преглед и Комисије за квалитативни и квантитативни преглед и примопредају изведених радова и објекта и коначни обрачун
16. присуствује интерном техничком прегледу на објекту као и раду комисије за примопредају радова и коначни обрачун,
17. Све примедбе које се односе на обим уговорених радова као и квалитет изведених радова отклони без новчане надокнаде
18. Осигура радове и запослене, као и да осигура од одговорности из делатности према трећим лицима за послове који су предмет овог Уговора.

#### Члан 11.

Извођач радова је дужан да без одлагања писмено обавести Наручиоца о било којој промени у вези са битним елементима овог Уговора, која наступи након закључења овог Уговора, односно током важења овог Уговора и да је документује на прописани начин.

#### УГОВОРНА КАЗНА (ПЕНАЛИ)

#### Члан 12.

Уколико Извођач радова не изврши радове који су предмет овог Уговора у уговореном року, из члана 8. овог Уговора Наручилац има право да наплати уговорну казну, и то 0,02 % од вредности предмета уговора за сваки дан закашњења, а највише у износу од 10 % од вредности уговора без ПДВ-а.

Уговорне стране су сагласне да у случају из става 1. овог члана Уговора, Наручилац изврши плаћање обавеза Извођачу радова по ситуацији/рачуну пребијањем доспелих обавеза са потраживањима по основу уговорне казне, а преостали износ уплатом на текући рачун Извођача радова у року из члана 6. овог Уговора.

#### ПРИЈЕМ И КОНАЧНИ ОБРАЧУН ИЗВЕДЕНИХ РАДОВА

#### Члан 13.

Извођач радова је у обавези да преко Стручног надзора писмено обавести Наручиоца о завршетку радова на објекту и спремности за примопредају Уговорених изведених радова, најкасније 3 (три) дана по завршетку свих радова.

#### Члан 14.

Пријем Уговорених радова из члана 2. овог Уговора, као и коначни обрачун извршиће комисија састављена од представника Наручиоца и Извођача радова, која ће сачинити Записник о примопредаји изведених радова.

Потписивањем Записника о примопредаји изведених радова омогућује се спровођење коначног обрачуна.



## Члан 15.

Примопредају и коначни обрачун изведених радова врши Комисија за примопредају и коначни обрачун и то у две фазе:

- I фаза – примопредаја: примопредаја свих изведених радова и примопредаја документације сходно Закону о планирању и изградњи. У току примопредаје Комисија саставља Записник о примопредаји изведених радова, који потписују сви чланови Комисије и учесници у раду Комисије;

- II фаза - коначни обрачун: израда коначног обрачуна за изведене радове, као саставног дела јединственог Записник о примопредаји изведених радова и коначном обрачуну, који потписују сви чланови Комисије и учесници у раду Комисије.

Уколико од стране Комисије буду констатовани недостаци, чије отклањање није било нужно у примопредају изведених радова, Извођач радова је дужан да и те недостатке отклони у накнадно остављеном року који не може бити краћи од 10 дана ни дужи од 30 дана.

## Члан 16.

Извођач радова је дужан да сарађује са Комисијом за примопредају изведених радова и да поступи без одлагања по свим захтевима те Комисије.

Наручилац и Извођач радова су дужни да Комисији за примопредају изведених радова обезбеде сву потребну документацију према Закону о планирању и изградњи.

Уколико Комисија за примопредају изведених радова у свом извештају констатује примедбе на изведене радове, Извођач радова је у обавези да их отклони у року који предложи Комисија.

Уколико Извођач радова у остављеном року не поступи по примедбама Комисије за примопредају изведених радова Наручилац ће ангажовањем трећих лица отклонити недостатке о трошку Извођача радова путем наплате гаранције банке за добро извршење посла.

По добијеном позитивном извештају Комисије за примопредају изведених радова Наручилац и Извођач радова ће, без одлагања, а најкасније у року 7 (седам) дана, приступити примопредаји и коначном обрачуну изведених радова.

Комисија за примопредају је састављена од непарног броја чланова овлашћених представника уговорних страна, уз учешће Стручног надзора и одговорних лица Извођача радова.

Након примопредаје изведених радова може се приступити коначном обрачуну изведених радова и опреме.

## Члан 17.

За случај било каквог одступања, представници Наручиоца и Извођача радова сачиниће Записник са примедбама који ће Извођача радова обавезивати да установљена одступања отклони у року, задатом од стране комисије, и процес извршења усагласи са условима из конкурсне документације.

У супротном Наручилац стиче право да раскине овај Уговор и активира банкарску гаранцију за добро извршење посла на износ од 10% од вредности Уговора.

## Члан 18.

Ако није могуће извршити пријем предмета Уговора из било којих разлога или ако нема услова за извршење, из разлога што Извођач радова није у стању да изврши обавезе из овог Уговора, Наручилац ће оставити накнадни рок за извршење истог.

Ако ни у накнадном року Који не може бити краћи од 30 дана ни дужи од 60 дана. не буде извршен квантитативни и квалитативни пријем, Наручилац стиче право на раскид овог Уговор и активирање банкарске гаранције за добро извршење посла на износ од 10% од Уговорене цене из члана 4. овог Уговора.

## ЗАШТИТА НА ГРАДИЛИШТУ

### Члан 19.

Извођач радова је обавезан да предузме мере техничке заштите и друге мере за сигурност објеката и радова, радника и материјала, пролазника, јавног саобраћаја, суседних објеката, околине и имовине трећих лица и непосредно је одговоран и дужан је надокнадити све штете које извршењем уговорених радова евентуално причини Наручиоцу и/или трећим лицима.

Извођач радова је дужан да Наручиоцу и/или његовим запосленима надокнади штету која је настала због непридржавања прописаних мера безбедности и здравља на раду од стране Извођача радова, односно његових запослених, као и других лица које ангажовао Извођач радова, ради обављања послова који су предмет овог уговора.

Под штетом, у смислу става 1. овог члана, подразумева се нематеријална штета настала услед смрти или повреде запосленог код Наручиоца, штета настала на имовини Наручиоца, као и сви други трошкови и накнаде које је имао Наручилац ради отклањања последица настале штете.

Уколико Уговорне стране заједнички, преко овлашћених представника констатују и записнички потврде да је за део настале штете из става 1. овог члана одговоран Наручилац, Извођач радова има право на накнаду тог дела висине исплаћене штете на начин и условима плаћања сходно члану 6. овог Уговора.

### Члан 20.

Извођач радова је посебно обавезан:

1. да се придржава Закона о безбедности и здрављу на раду ("Сл.гласник РС", бр. 101/2005, 91/2015) и Закона о заштити од пожара ("Сл.гласник РС", бр. 111/09, 20/2015 ) и Правилника о општим мерама заштите од опасног дејстава електричне струје, намењеног за рад на објектима у радним просторијама и на градилиштима ("Сл. гласнику СРС", бр. 21/89) ,
2. да пре почетка извођења радова Наручиоцу достави документе о оспособљености радника за безбедан и здрав рад, за послове које ће обављати код Наручиоца, лекарске извештаје за наведене раднике издате од стране медицине рада; задужења радника са личним и колективним заштитним средствима,
3. да пре почетка извођења радова Наручиоцу достави стручни налаз да су опрема и оруђа за рад исправна, што се потврђује стручним налазом од овлашћених кућа,
4. да пре почетка извођења радова, јави именованом и одговорним лицу за безбедност и здравље на раду Наручиоца, ради упознавања ангажованих лица са опасностима и штетностима и мерама заштите на пословима на којима су ангажовани.

### Члан 21.

Пре почетка извођења радова из члана 2. овог Уговора, Извођач радова је дужан да Наручиоцу достави списак ангажованих радника и да сваку промену ангажованих лица пријави Наручиоцу, уз достављање тражене документације из члана 9. овог Уговора и јављање без одлагања, именованом и одговорном лицу Наручиоца за безбедност и здравље на раду .

## ГАРАНТНИ РОК

## Члан 22.

Гарантни рок за уговорене и изведене радове износи \_\_\_\_ месеци и почиње да тече од дана потписивања Записника о коначном обрачуну и примопредаји изведених радова од стране овлашћених представника Уговорних страна.

## ВИШАК РАДОВА И НЕПРЕДВИЂЕНИ РАДОВИ

## Члан 23.

Уколико се током извођења уговорених радова појави потреба за извођењем радова више од уговорених, који прелазе 10% вредности укупно уговорених радова, Извођач радова је дужан да застане са том врстом радова и о томе обавести стручни надзор и Наручиоца у писаној форми. Извођач радова није овлашћен да без писане сагласности Наручиоца мења обим уговорених радова и изводи вишкове радова који прелазе 10% вредности укупно уговорених радова.

Извођач радова је дужан да приступи извођењу хитних непредвиђених радова, уз сагласност стручног надзора, уколико је њихово извођење нужно за стабилност објекта или за спречавање штете, а изазвани су ванредним и неочекиваним догађајима (клизиште, појава воде и сл.). Извођач радова и стручни надзор су дужни да одмах по наступању ванредних и неочекиваних догађаја о томе обавесте Наручиоца.

Посебне узансе о грађењу („Сл. Лист СФРЈ“, бр. 18/77) ће се примењивати за евентуалне вишкове радова до 10 % уговорене вредности радова, а за остале вишкове радова ће се примењивати Закон. Вишак радова до 10% уговорених радова сматра се уговореним радовима по опису и јединичним ценама из Уговора.

Извођач се обавезује да поред радова из Предмера и предрачуна радова, независно од стварно изведене количине, изведе и све евентуалне Непредвиђене радове који уговором нису обухваћени, а који су због непредвидљивих околности постали неопходни за испуњење Уговора и чија укупна вредност није већа од петнаест процената (15%) вредности уговорених радова.

У случају појаве непредвиђених радова Наручилац ће поступити у складу са чланом 36. став 1. тачка 5. Закона.

## Члан 24.

Извођач радова је дужан да колективно осигура своје запослене у случају повреде на раду, професионалних обољења и обољења у вези са радом.

Извођач радова је дужан да поседује полису осигурања од одговорности из делатности за штете причињене трећим лицима.

## Члан 25.

Извођач радова је дужан да, у складу са законом, обустави послове на радном месту уколико је забрану рада на радном месту или забрану употребе средства за рад издало лице одређено, у складу са прописима, од стране Наручиоца да спроводи контролу примене превентивних мера за безбедност и здравље на раду, док се не отклоне његове примедбе у вези са повредом безбедности и здравља на раду.

Извођач радова нема право на накнаду трошкова насталих због оправданог обустављања послова на начин утврђен у ставу 1. овог члана, нити може продужити рок

за извршење послова, због тога што су послови обустављени од стране лица одређеног, у складу са прописима, од стране Наручиоца за спровођење контроле примене превентивних мера за безбеданост и здравље на раду.

## ВИША СИЛА

### Члан 26.

Дејство више силе се сматра за случај који ослобађа од одговорности за извршавање свих или неких уговорених обавеза и за накнаду штете за делимично или потпуно неизвршење уговорених обавеза, за ону Уговорну страну код које је наступио случај више силе, или обе Уговорне стране када је код обе Уговорне стране наступио случај више силе, а извршење обавеза које је онемогућено због дејства више силе, одлаже се за време њеног трајања.

Уговорна страна којој је извршавање уговорних обавеза онемогућено услед дејства више силе је у обавези да одмах, без одлагања, а најкасније у року од 48 (словима: четрдесетосам) часова, од часа наступања случаја више силе, писаним путем обавести другу Уговорну страну о настанку више силе и њеном процењеном или очекиваном трајању, уз достављање доказа о постојању више силе.

За време трајања више силе свака Уговорна страна сноси своје трошкове и ни један трошак, или губитак једне и/или обе Уговорне стране, који је настао за време трајања више силе, или у вези дејства више силе, се не сматра штетом коју је обавезна да надокнади друга Уговорна страна, ни за време трајања више силе, ни по њеном престанку.

Уколико деловање више силе траје дуже од 30 (тридесет) календарских дана, Уговорне стране ће се договорити о даљем поступању у извршавању одредаба овог Уговора – одлагању испуњења и о томе ће закључити анекс овог Уговора, или ће се договорити о раскиду овог Уговора, с тим да у случају раскида Уговора по овом основу – ниједна од Уговорних страна не стиче право на накнаду било какве штете.

## ЛИЦЕ ЗАДУЖЕНО ЗА РЕАЛИЗАЦИЈУ РАДОВА

### Члан 27.

Наручилац ће у складу са својом интерном процедуром, посебним решењима именовати лица одговорна за праћење извршења уговора и реализацију уговора и њихових заменика.

Лица именована решењем из претходног става ће обављати послове праћења извршења уговора и реализације уговора на начин и под условима дефинисаним законима и интерним процедурама корисника услуга.

Извођач радова именује свог представника задуженог за реализацију уговора у складу са одредбама овог уговора и то: \_\_\_\_\_.

## РАСКИД УГОВОРА

### Члан 28.

Уговор се може раскинути и на основу писаног споразума сагласношћу воља Уговорних страна.

Наручилац има право на једнострано раскид Уговора у следећим случајевима:

1. уколико Извођач радова касни са извођењем радова дуже од 25 календарских дана, као и ако Извођач радова не изводи радове у складу са пројектно-техничком

документацијом или из неоправданих разлога прекине реализацију овог, а без сагласности Наручиоца;

2. уколико извршени радови не одговарају прописима Републике Србије или стандардима за ту врсту посла и квалитету наведеном у понуди Извођача радова, а Извођач радова није поступио по примедбама стручног надзора.
3. У случају раскида уговора, Извођач радова је дужан да изведене радове обезбеди и сачува од пропадања, као и да Наручиоцу преда пројекат изведеног објекта и пресек изведених радова до дана раскида уговора.

Трошкове једностраног раскида овог Уговора сноси Уговорна страна која је одговорна за раскид уговора.

Износ штете која настане раскидом Уговора утврђује Комисија састављена од представника Наручиоца и Извођача радова у свему у складу са одредбама ЗОО о раскиду уговора и правила о накнади штете

## РЕШАВАЊЕ СПОРОВА

### Члан 29.

Уговорне стране су сагласне да ће сваки спор који настане у вези са овим Уговором, настојати да реше мирним путем, у духу добре пословне сарадње.

У случају да настали спор не може да се реши мирним путем, за спорове из овог уговора биће надлежан је Привредни суд у Београду.

## ЗАВРШНЕ ОДРЕДБЕ

### Члан 30.

Све евентуалне измене и допуне уговора, морају бити сачињене у писаној форми и потписане од стране законских заступника Уговорних страна.

Наручилац може повећати обим предмета Уговора из члана 1 за максимално до 5% укупне вредности Уговора под условом да има обезбеђена финансијска средства, у случају непредвиђених околности приликом реализације Уговора.

### Члан 31.

Неважење било које одредбе овог уговора неће имати утицаја на важење осталих одредби уговора, уколико битно не утиче на реализацију овог уговора.

### Члан 32.

Овај Уговор се сматра закљученим, када га потпишу законски заступници/овлашћени представници Уговорних страна, а ступа на снагу када Извођач радова испуни одложни услов и достави банкарску гаранцију за добро извршење посла из члана 7. овог Уговора.

Овај Уговор важи до обостраног испуњења Уговорних обавеза.

### Члан 33.

Саставни део овог Уговора чине Прилози:

1. Конкурсна документације за јавну набавку број ЈН/2000/0154/2016.
2. Понуда Извођача радова, број \_\_\_\_\_ од \_\_\_\_\_. године, која је код Наручиоца заведена под бројем \_\_\_\_\_ дана \_\_\_\_\_. године. (не попуњава понуђач)
3. Техничка спецификација радова;
4. Образац структуре цене;
5. Прилог о безбедности и здрављу на раду

Члан 34.

За све што није регулисано овим Уговором примењују се одредбе ЗОО и других прописа Републике Србије.

Члан 35.

Овај Уговор је сачињен у 6 (шест) истоветних примерака од којих свакој Уговорној страни припада по 3 (три) идентична примерка.

За НАРУЧИОЦА

За ИЗВОЂАЧА РАДОВА:

ЈП ЕПС Београд

Огранак ХЕ Ђердап Кладово

Финансијски директор

---

Снежана Бондеровић

М.П

*Напомена: Приложени модел Уговора је саставни део Конкурсне документације и он представља садржину Уговора који ће бити закључен са изабраним понуђачем коме буде додељен Уговор о јавној набавци.*

**Прилог о безбедности и здрављу на раду**

1. Јавно предузеће „Електропривреда Србије“ Београд, Улица царице Милице бр. 2, огранак ХЕ Ђердап Кладово, ул. Трг краља Петра број 1, 19 320 Кладово, Матични број 20053658, ПИБ 103920327, које заступа финансијски директор Снежана Бондеровић, по овлашћењу број 12.01.-47952/1-15 од 24.09.2015. године (у даљем тексту: Наручилац)

и

2. \_\_\_\_\_ из \_\_\_\_\_, Ул. \_\_\_\_\_ бр. \_\_ Матични број \_\_\_\_\_, ПИБ \_\_\_\_\_, Текући рачун \_\_\_\_\_ Банка \_\_\_\_\_, кога заступа \_\_\_\_\_, \_\_\_\_\_ (у даљем тексту: Извођач радова)

док су чланови групе/подизвођачи:

\_\_\_\_\_ из \_\_\_\_\_, Ул. \_\_\_\_\_ бр. \_\_ Матични број \_\_\_\_\_, ПИБ \_\_\_\_\_, Текући рачун \_\_\_\_\_ Банка \_\_\_\_\_ кога заступа \_\_\_\_\_.

\_\_\_\_\_ из \_\_\_\_\_, Ул. \_\_\_\_\_ бр. \_\_ Матични број \_\_\_\_\_, ПИБ \_\_\_\_\_, Текући рачун \_\_\_\_\_ Банка \_\_\_\_\_, кога заступа \_\_\_\_\_.

(у даљем тексту заједно: Уговорне стране)

Наручилац и Извођач радова сагласно констатују да су посебно посвећени реализацији циљева безбедности и здравља на раду својих запослених и других лица који учествују у реализацији Уговора, као и свих других лица на чије здравље и безбедност могу да утичу послови који су предмет Уговора, а у свему у складу са релевантним прописима Републике Србије.

Наручилац посебно истиче и указује:

1. Да је Пословна политика Наручиоца спровођење и унапређење безбедности и здравља на раду запослених и свих других лица која учествују у радним процесима Наручиоца, као и лица која се затекну у радној околини, ради спречавања настанка повреда на раду и професионалних болести и доследно спровођење Закона о безбедности и здравља на раду и других законских прописа и посебних Наручиоца, који регулишу ову материју.
2. Да Наручилац захтева од Извођача радова да се приликом пружања услуга/извођења радова које су предмет овог Уговора, доследно придржава Пословне политике Наручиоца у вези са спровођењем и унапређењем безбедности и здравља на раду запослених и свих других лица која учествују у радним процесима Наручиоца, као и лица која се затекну у радној околини, ради спречавања настанка повреда на раду и професионалних болести и доследно спровођење Закона о безбедности и здравља на раду и других законских прописа и посебних аката Наручиоца, која регулишу ову материју, а све у циљу отклањања или смањења на

најмањи могући ниво ризика од настанка повреда на раду или професионалних болести.

3. Да Извођач радова прихвата захтеве Наручиоца из тачке 2. овог става.

Тачка 1.

Предмет овог Прилога је дефинисање права Наручиоца и права и обавеза Извођача радова, као и његових запослених и других лица која ангажује приликом извођења радова које су предмет Уговора, а у вези безбедности и здравља на раду (у даљем тексту:БЗР)

Тачка 2.

Извођач радова, његови запослени и сва друга лица која ангажује, дужни су да у току припрема за извођење радова који су предмет Уговора,у току трајања истих, као и приликом отклањања недостатака у гарантном року, поступају у свему у складу са Законом о безбедности и здрављу на раду и осталим важећим прописима у Републици Србији из области БЗР И интерним актима Наручиоца.

Тачка 3.

Извођач радова је дужан да обезбеди рад на радним местима на којима су спроведене мере за безбедан и здрав рад, односно да обезбеди да радни процес, радна околина, средства за рад и средства и опрема за личну заштиту на раду буду прилагођени и обезбеђени тако да не угрожавају безбедност и здравље запослених и свих других лица која ангажује за извођење радова који су предмет Уговора, суседних објеката, пролазника или учесника у саобраћају.

Тачка 4.

Извођач радова је дужан да обавести запослене и друга лица која ангажује приликом извођења радова које су предмет Уговора о обавезама из овог Прилога.

Тачка 5.

Извођач радова, његови запослени и сва друга лица која ангажује, дужни су да се у току припрема за извођење радова које су предмет Уговора, у току трајања истих, као и приликом отклањања недостатака у гарантном року, придржавају свих правила, интерних стандарда, процедура, упутстава и инструкција о БЗР које важе код Наручиоца, а посебно су дужни да се придржавају следећих правила:

1. забрањено је избегавање примене и /или ометање спровођење БЗР;
2. обавезно је поштовање правила коришћења средстава и опреме за личну заштиту на раду;
3. процедуре Наручиоца за спровођење система контроле приступа и дозвола за рад увек морају да буду испоштоване,
4. процедуре за изолацију и закључавање извора енергије и радних флуида увек морају да буду испоштоване;
5. најстроже је забрањен улазак, боравак или рад, на територији и у просторијама Наручиоца, под утицајем алкохола или других психоактивних супстанци;
6. забрањено је уношење оружја унутар локација Наручиоца, као и неовлашћено фотографисање;
7. обавезно је придржавање правила и сигнализације безбедности у саобраћају.



## Тачка 6.

Извођач радова је искључиво одговоран за безбедност и здравље својих запослених и свих других лица која ангажује приликом извођења радова које су предмет Уговора .

У случају непоштовања правила БЗР, Наручилац неће сносити никакву одговорност нити исплатити накнаде/трошкове Извођачу радова по питању повреда на раду, односно оштећења средстава за рад.

## Тачка 7.

Извођач радова је дужан да о свом трошку обезбеди квалификовану радну снагу за коју има доказ о спроведеним обавезним лекарским прегледима и завршеним обукама у складу са важећим прописима који регулишу БЗР у Републици Србији и која ће бити опремљена одговарајућим средствима и опремом за личну заштиту на раду за извођење радова који су предмет Уговора , а све у складу са законским прописима из области БЗР, односно интерним документима Наручиоца.

## Тачка 8.

Извођач радова је дужан да о свом трошку обезбеди све потребне прегледе и испитивања, односно стручне налазе, извештаје, атесте и дозволе за средства за рад која ће бити коришћена за извођење радова који су предмет Уговора, у складу са законским прописима из области БЗР, као и о свим другим прописима и важећим стандардима у Републици Србији односно интерним актима Наручиоца.

Уколико Наручилац утврди да средства за рад немају потребне стручне налазе и/или извештаје и/или атесте и/или дозволе о извршеним прегледима и испитивањима, уношење истих на локацију Наручиоца неће бити дозвољено.

## Тачка 9.

Извођач радова је дужан да Наручиоцу најкасније три дана пре датума почетка радова достави:

1. списак лица са њиховим својеручно потписаним изјавама из којих ће се видети да их је упознао са обавезама у складу са тачком 4. овог Прилога,
2. списак средстава за рад која ће бити ангажована за извођење радова и
3. податке о лицу за безбедност и здравље на раду
4. Уз списак лица из става 1. ове тачке, Извођач радова је дужан да достави доказе о:
  5. извршеном оспособљавању запослених за безбедан и здрав рад,
  6. извршеним лекарским прегледима запослених,
  7. извршеним прегледима и испитивањима опреме за рад и
  8. коришћењу средстава и опреме за личну заштиту на раду.

## Тачка 10.

Наручилац има право да врши контролу примене превентивних мера за безбедан и здрав рад приликом извођења радова које су предмет Уговора .

Извођач радова је дужан да лицу одређеном, у складу са прописима, од стране Наручиоца омогући спровођење контроле примене превентивних мера за безбедан и здрав рад.

Наручилац има право да у случајевима непосредне опасности по живот и здравље запослених и/или других лица која је наступила услед извршења Уговора, наложи заустављање даљег извођења радова док се не отклоне уочени недостаци и о томе одмах обавести Извођача радова и надлежну инспекцијску службу.

Извођач радова се обавезује да поступи по налогу Наручиоца из става 3. ове тачке.

Тачка 11.

Уговорне стране су дужне да, у случају да у току реализације Уговора деле радни простор, сарађују у примени прописаних мера за безбедност и здравље запослених.

Уговорне стране су дужне да, у случају из става 1. ове тачке, узимајући у обзир природу послова које обављају, координирају активности у вези са применом мера за отклањање ризика од повређивања, односно оштећења здравља запослених, као и да обавештавају један другог и своје запослене и/или представнике запослених о тим ризицима и мерама за њихово отклањање.

Начин остваривања сарадње из ст. 1. и 2. ове тачке утврђује се писменим споразумом.

Споразумом из става 3. ове тачке, из реда запослених код Наручиоца одређује се лице за координацију спровођења заједничких мера којима се обезбеђује безбедност и здравље свих запослених.

Тачка 12.

Извођач радова је дужан да благовремено извештава Наручиоца о свим догађајима из области БЗР који су настали приликом извођења радова који су предмет Уговора, а нарочито о свим инцидентима и акцидентима.

Извођач радова је дужан да Наручиоцу достави копију Извештаја о повреди на раду који је издао за сваког свог запосленог који се повредио приликом извођења радова који су предмет Уговора и то у року од 24 часа од сачињавања Извештаја о повреди на раду.

Тачка 13.

Овај Прилог је сачињен у 6 (шест) истоветних примерака, од којих по три примерка задржавају Наручилац и Извођач радова.

ПРИЛОГ бр. 1

**ЗАПИСНИК О ИЗВЕДЕНИМ РАДОВИМА**

Датум \_\_\_\_\_

ИЗВОЂАЧ РАДОВА

НАРУЧИЛАЦ:

\_\_\_\_\_  
(Назив правног лица)

\_\_\_\_\_  
(Назив организационог дела ЈП ЕПС)

\_\_\_\_\_  
(Адреса правног лица)

\_\_\_\_\_  
(Адреса организационог дела ЈП ЕПС)

Број Уговора/Датум: \_\_\_\_\_  
 Уговорена вредност (без ПДВ-а): \_\_\_\_\_  
 Плаћено по уговору (без ПДВ-а): \_\_\_\_\_  
 Преостало за плаћање по уговору (без ПДВ-а): \_\_\_\_\_  
 Број налога за набавку (НЗН): \_\_\_\_\_  
 Место извођења радова/ Место трошка <sup>1</sup>: \_\_\_\_\_  
 Објекат: \_\_\_\_\_

**А) ДЕТАЉНА СПЕЦИФИКАЦИЈА РАДОВА:**

Укупна вредност изведених радова по спецификацији (без ПДВ-а)

ПРИЛОГ: НАЛОГ ЗА НАБАВКУ (садржи предмет, рок, количину, јед.мере, јед.цену без ПДВ-а, укупну цену без ПДВ-а, укупан износ без ПДВ-а) / Извештај о изведеним радовима

Предмет уговора (радови) одговара траженим техничким карактеристикама.  ДА  
 НЕ

Предмет уговора нема видљивих оштећења  ДА  
 НЕ

Укупан број позиција из спецификације:

Број улаза:

Навести позиције које имају евентуалне недостатке (попуњавати само у случају рекламације):

Друге напомене (достављени докази о квалитету – безбедносни лист на српском језику у складу са Правилником о садржају безбедносног листа (Службени гласник РС бр.,

100/2011), декларација, атест / извештај о испитивању, лабораторијски налаз или упутство за употребу, манипулацију, одлагања, мере прве помоћи у случају расипања материје, начин транспорта и друго):

---



---

Б) Да су радови изведени у обиму, квалитету, уговореном року и сагласно уговору потврђују:

ИЗВОЂАЧ РАДОВА:                      НАРУЧИЛАЦ:                      ОВЕРА НАДЗОРНОГ ОРГАНА <sup>2</sup>

\_\_\_\_\_  
(Име и презиме)

\_\_\_\_\_  
Руководилац пројекта/  
Одговорно лице по Решењу  
(Име и презиме)

\_\_\_\_\_  
(Потпис)

\_\_\_\_\_  
(Потпис)

\_\_\_\_\_  
(Потпис и лиценцни печат)

1) у случају да се радови односи на већи број МТ, уз Записник приложити посебну спецификацију по МТ

2) потписује и печатира Надзорни орган за услуге инвестиционих пројеката

## ПРИЛОГ 2

На основу одредби Закона о меници (Сл. лист ФНРЈ бр. 104/46 и 18/58; Сл. лист СФРЈ бр. 16/65, 54/70 и 57/89; Сл. лист СРЈ бр. 46/96, Сл. лист СЦГ бр. 01/03 Уст. Повеља, Сл.лист РС 80/15) и Закона о платним услугама (Сл. лист СРЈ бр. 03/02 и 05/03, Сл. гл. РС бр. 43/04, 62/06, 111/09 др. закон и 31/11) и тачке 1, 2. и 6. Одлуке о облику садржини и начину коришћења јединствених инструмената платног промета

ДУЖНИК: .....

(назив и седиште Понуђача)

МАТИЧНИ БРОЈ ДУЖНИКА (Понуђача): .....

ТЕКУЋИ РАЧУН ДУЖНИКА (Понуђача): .....

ПИБ ДУЖНИКА (Понуђача): .....

и з д а ј е д а н а ..... године

ЈН/2000/0154/2016

### МЕНИЧНО ПИСМО – ОВЛАШЋЕЊЕ ЗА КОРИСНИКА БЛАНКО СОПСТВЕНЕ МЕНИЦЕ

КОРИСНИК - ПОВЕРИЛАЦ:Јавно предузеће „Електроприведа Србије“ Београд, Улица царице Милице број 2,огранак ХЕ Ђердап Кладово, ул. Трг краља Петра број 1, 19 320 Кладово, 11000 Београд, Матични број 20053658, ПИБ 103920327,

Предајемо вам бланко сопствену меницу за озбиљност понуде која је неопозива, без права протеста и наплатива на први позив.

Овлашћујемо Повериоца, да предату меницу број \_\_\_\_\_ (уписати серијски број менице) може попунити у износу 10 % од вредности понуде без ПДВ, за озбиљност понуде са роком важења минимално 30 дана дужим од рока важења понуде, с тим да евентуални продужетак рока важења понуде има за последицу и продужење рока важења менице и меничног овлашћења за исти број дана.

Истовремено Овлашћујемо Повериоца да попуни меницу за наплату на износ од 10% (уписати проценат) од вредности понуде без ПДВ и да безусловно и неопозиво, без протеста и трошкова, вансудски у складу са важећим прописима извршити наплату са свих рачуна Дужника \_\_\_\_\_ (унети одговарајуће податке дужника – издаваоца менице – назив, место и адресу) код банке, а у корист повериоца. \_\_\_\_\_ .

Овлашћујемо банке код којих имамо рачуне за наплату – плаћање изврше на терет свих наших рачуна, као и да поднети налог за наплату заведу у редослед чекања у случају да на рачунима уопште нема или нема довољно средстава или због поштовања приоритета у наплати са рачуна.

Дужник се одриче права на повлачење овог овлашћења, на састављање приговора на задужење и на сторнирање задужења по овом основу за наплату.

Меница је важећа и у случају да дође до промене лица овлашћеног за заступање Дужника, статусних промена или оснивања нових правних субјеката од стране дужника.

Меница је потписана од стране овлашћеног лица за заступање Дужника \_\_\_\_\_ (унети име и презиме овлашћеног лица).

Ово менично писмо – овлашћење сачињено је у 2 (два) истоветна примерка, од којих је 1 (један) примерак за Повериоца, а 1 (један) задржава Дужник.

\_\_\_\_\_ Издавалац менице

Услови меничне обавезе:

1. Уколико као понуђач у поступку јавне набавке након истека рока за подношење понуда повучемо, изменимо или одустанемо од своје понуде у року њене важности (опције понуде)
2. Уколико као изабрани понуђач не потпишемо уговор са наручиоцем у року дефинисаном позивом за потписивање уговора или не обезбедимо или одбијемо да обезбедимо средство финансијског обезбеђења у року дефинисаном у конкурсној документацији.

Датум:

М.П.

Понуђач:

Прилог:

- 1 једна потписана и оверена бланко сопствена меница као гаранција за озбиљност понуде
- фотокопију важећег Картона депонованих потписа овлашћених лица за располагање новчаним средствима понуђача код пословне банке, оверену од стране банке на дан издавања менице и меничног овлашћења (потребно је да се поклапају датум са меничног овлашћења и датум овере банке на фотокопији депо картона)
- фотокопију ОП обрасца
- Доказ о регистрацији менице у Регистру меница Народне банке Србије (фотокопија Захтева за регистрацију менице од стране пословне банке која је извршила регистрацију менице или извод са интернет странице Регистра меница и овлашћења НБС)

*Менично писмо у складу са садржином овог Прилога се доставља у оквиру понуде.*

**ПРИЛОГ 3**

На основу одредби Закона о меници (Сл. лист ФНРЈ бр. 104/46 и 18/58; Сл. лист СФРЈ бр. 16/65, 54/70 и 57/89; Сл. лист СРЈ бр. 46/96, Сл. лист СЦГ бр. 01/03 Уст. Повеља, Сл.лист РС 80/15) и Закона о платним услугама (Сл. лист СРЈ бр. 03/02 и 05/03, Сл. гл. РС бр. 43/04, 62/06, 111/09 др. закон и 31/11) и тачке 1, 2. и 6. Одлуке о облику садржини и начину коришћења јединствених инструмената платног промета

(напомена: не доставља се у понуди)

ДУЖНИК: .....

(назив и седиште Понуђача)

МАТИЧНИ БРОЈ ДУЖНИКА (Понуђача): .....

ТЕКУЋИ РАЧУН ДУЖНИКА (Понуђача): .....

ПИБ ДУЖНИКА (Понуђача): .....

и з д а ј е д а н а ..... године

### **МЕНИЧНО ПИСМО – ОВЛАШЋЕЊЕ ЗА КОРИСНИКА БЛАНКО СОПСТВЕНЕ МЕНИЦЕ**

КОРИСНИК - ПОВЕРИЛАЦ:Јавно предузеће „Електроприведа Србије“ Београд, Улица царице Милице број 2,огранак ХЕ Ђердап Кладово, ул. Трг краља Петра број 1, 19 320 Кладово, 11000 Београд, Матични број 20053658, ПИБ 103920327,

Предајемо вам 1 (једну) потписану и оверену, бланко сопствену меницу која је неопозива, без права протеста и наплата на први позив, серијски бр. \_\_\_\_\_ (уписати серијски број) као средство финансијског обезбеђења за добро извршење посла и овлашћујемо Јавно предузеће „Електроприведа Србије“ Београд, Улица царице Милице број 2, Београд, као Повериоца, да предату меницу може попунити до максималног износа од \_\_\_\_\_ динара, (и словима \_\_\_\_\_ динара), по Уговору о \_\_\_\_\_ (навести предмет уговора), бр. \_\_\_\_\_ од \_\_\_\_\_ (заведен код Корисника - Повериоца) и бр. \_\_\_\_\_ од \_\_\_\_\_ (заведен код дужника) као средство финансијског обезбеђења за добро извршења посла у вредности од 10% вредности уговора без ПДВ уколико \_\_\_\_\_ (назив дужника), као дужник не изврши уговорене обавезе у уговореном року или их изврши делимично или некавалитетно.

Издата бланко сопствена меница серијски број \_\_\_\_\_ (уписати серијски број) може се поднети на наплату у року доспећа утврђеном Уговором бр. \_\_\_\_\_ од \_\_\_\_\_ године (заведен код Корисника-Повериоца) и бр. \_\_\_\_\_ од \_\_\_\_\_ године (заведен код дужника) т.ј. најкасније до истека рока од 30 (тридесет) дана од уговореног рока \_\_\_\_\_ с \_\_\_\_\_ тим \_\_\_\_\_ да \_\_\_\_\_ евентуални продужетак рока завршетка испоруке и уградње има за последицу и продужење рока важења менице и меничног овлашћења, за исти број дана за који ће бити продужен и рок за испоруку и уградњу.

Овлашћујемо Јавно предузеће „Електроприведа Србије“ Београд, као Повериоца да у складу са горе наведеним условом, изврши наплату доспелих хартија од вредности бланко соло менице, безусловно и неопозиво, без протеста и трошкова. вансудски

ИНИЦИРА наплату - издавањем налога за наплату на терет текућег рачуна Дужника бр. \_\_\_\_\_ код \_\_\_\_\_ Банке, а у корист текућег рачуна Повериоца.

Меница је важећа и у случају да у току трајања реализације наведеног уговора дође до: промена овлашћених за заступање правног лица, промена лица овлашћених за располагање средствима са рачуна Дужника, промена печата, статусних промена код Дужника, оснивања нових правних субјеката од стране Дужника и других промена од значаја за правни промет.

Дужник се одриче права на повлачење овог овлашћења, на стављање приговора на задужење и на сторнирање задужења по овом основу за наплату.

Меница је потписана од стране овлашћеног лица за заступање Дужника \_\_\_\_\_ (унети име и презиме овлашћеног лица).

Ово менично писмо - овлашћење сачињено је у 2 (два) истоветна примерка, од којих је 1 (један) примерак за Повериоца, а 1 (један) задржава Дужник.

Место и датум издавања Овлашћења

Датум:

М.П.

Понуђач:

\_\_\_\_\_  
Потпис овлашћеног лица

Прилог:

- 1 једна потписана и оверена бланко сопствена меница као гаранција за добро извршење посла
- фотокопију важећег Картона депонованих потписа овлашћених лица за располагање новчаним средствима понуђача код пословне банке, оверену од стране банке на дан издавања менице и меничног овлашћења (потребно је да се поклапају датум са меничног овлашћења и датум овере банке на фотокопији депо картона)
- фотокопију ОП обрасца
- Доказ о регистрацији менице у Регистру меница Народне банке Србије (фотокопија Захтева за регистрацију менице од стране пословне банке која је извршила регистрацију менице или извод са интернет странице Регистра меница и овлашћења НБС)



**ПРИЛОГ 4**

На основу одредби Закона о меници (Сл. лист ФНРЈ бр. 104/46 и 18/58; Сл. лист СФРЈ бр. 16/65, 54/70 и 57/89; Сл. лист СРЈ бр. 46/96, Сл. лист СЦГ бр. 01/03 Уст. Повеља, Сл.лист РС 80/15) и Закона о платним услугама (Сл. лист СРЈ бр. 03/02 и 05/03, Сл. гл. РС бр. 43/04, 62/06, 111/09 др. закон и 31/11) и тачке 1, 2. и 6. Одлуке о облику садржини и начину коришћења јединствених инструмената платног промета

(напомена: не доставља се у понуди)

ДУЖНИК: .....

(назив и седиште Понуђача)

МАТИЧНИ БРОЈ ДУЖНИКА (Понуђача): .....

ТЕКУЋИ РАЧУН ДУЖНИКА (Понуђача): .....

ПИБ ДУЖНИКА (Понуђача): .....

и з д а ј е д а н а ..... године

**МЕНИЧНО ПИСМО – ОВЛАШЋЕЊЕ ЗА КОРИСНИКА БЛАНКО СОПСТВЕНЕ  
МЕНИЦЕ**

КОРИСНИК - ПОВЕРИЛАЦ:Јавно предузеће „Електроприведа Србије“ Београд, Улица царице Милице број 2,огранак ХЕ Ђердап Кладово, ул. Трг краља Петра број 1, 19 320 Кладово, 11000 Београд, Матични број 20053658, ПИБ 103920327,

Предајемо вам 1 (једну) потписану и оверену, бланко сопствену меницу која је неопозива, без права протеста и наплата на први позив, серијски бр. \_\_\_\_\_ (уписати серијски број) као средство финансијског обезбеђења за отклањање грешака у гарантном року и овлашћујемо Јавно предузеће „Електроприведа Србије“ Београд, Улица царице Милице број 2, Београд, као Повериоца, да предату меницу може попунити до максималног износа од \_\_\_\_\_ динара, (и словима \_\_\_\_\_ динара), по Уговору о \_\_\_\_\_ (навести предмет уговора), бр. \_\_\_\_\_ од \_\_\_\_\_ (заведен код Корисника - Повериоца) и бр. \_\_\_\_\_ од \_\_\_\_\_ (заведен код дужника) као средство финансијског обезбеђења за отклањање недостатака у гарантном року у вредности од 10% вредности уговора без ПДВ уколико \_\_\_\_\_ (назив дужника), као дужник не отклони недостатке у гарантном року.

Издата Бланко соло меница серијски број \_\_\_\_\_ (уписати серијски број) може се поднети на наплату у року доспећа утврђеном Уговором бр. \_\_\_\_\_ од \_\_\_\_\_ године (заведен код Корисника-Повериоца) и бр. \_\_\_\_\_ од \_\_\_\_\_ године (заведен код дужника) т.ј. најкасније до истека рока од 30 (тридесет) дана од истека гарантног рока с тим да евентуални продужетак гарантног рока има за последицу и продужење рока важења менице и меничног овлашћења, за исти број дана за који ће бити продужен и рок за испоруку и уградњу.

Овлашћујемо Јавно предузеће „Електропривреда Србије“ Београд, као Повериоца да у складу са горе наведеним условом, изврши наплату доспелих хартија од вредности бланко соло менице, безусловно и неопозиво, без протеста и трошкова. вансудски

ИНИЦИРА наплату - издавањем налога за наплату на терет текућег рачуна Дужника бр. \_\_\_\_\_ код \_\_\_\_\_ Банке, а у корист текућег рачуна Повериоца.

Меница је важећа и у случају да у току трајања реализације наведеног уговора дође до: промена овлашћених за заступање правног лица, промена лица овлашћених за располагање средствима са рачуна Дужника, промена печата, статусних промена код Дужника, оснивања нових правних субјеката од стране Дужника и других промена од значаја за правни промет.

Дужник се одриче права на повлачење овог овлашћења, на стављање приговора на задужење и на сторнирање задужења по овом основу за наплату.

Меница је потписана од стране овлашћеног лица за заступање Дужника \_\_\_\_\_ (унети име и презиме овлашћеног лица).

Ово менично писмо - овлашћење сачињено је у 2 (два) истоветна примерка, од којих је 1 (један) примерак за Повериоца, а 1 (један) задржава Дужник.

Место и датум издавања Овлашћења

Датум:

М.П.

Понуђач:

Потпис овлашћеног лица

Прилог:

- 1 једна потписана и оверена бланко сопствена меница као гаранција за отклањање недостатака у гарантном року
- фотокопију важећег Картона депонованих потписа овлашћених лица за располагање новчаним средствима понуђача код пословне банке, оверену од стране банке на дан издавања менице и меничног овлашћења (потребно је да се поклапају датум са меничног овлашћења и датум овере банке на фотокопији депо картона)
- фотокопију ОП обрасца
- Доказ о регистрацији менице у Регистру меница Народне банке Србије (фотокопија Захтева за регистрацију менице од стране пословне банке која је извршила регистрацију менице или извод са интернет странице Регистра меница и овлашћења НБС)